

PARASOLES

UMBRELLAS

PARASOLS

SONNENSCHIRME

GUARDA-SÓIS

Special Collection



Adonis
Azores
Azores D
Azores Plus
Indus
Indus D
Bahia
Ibiza
Ibiza D
Sirio



www.adosa.es



PARASOLES

UMBRELLAS

PARASOLS

SONNENSCHIRME

GUARDA-SÓIS

*real outdoor
indoor life*



faldón
flap
lambrequin
Krempe
aba



iluminación
lighting
éclairage
Beleuchtung
iluminação



sonido
sound
son
Sound-System
som



cortinas laterales
side curtains
rideaux
Seitenbehänge
cortinas laterais



mamparas
partitions
écrans
Sichtschutz
divisórias



calefacción
heating
chauffage
Heizung
aquecimento



canaleras
rain gutters
gouttières
Regenrinnen
calhas



tarima
platform
plateau
Bodenbelag
tarimba

La Special Collection es una colección de parasoles que destacan por sus prestaciones y su gran variedad de modelos, opciones y dimensiones. Su diseño y calidad cumplen con las exigencias de los profesionales de sectores como la hotelería o la restauración.

Special Collection is a collection of umbrellas that stand out due to their performance and variety of models, options and dimensions. Their design and quality meet the demands of professional sectors such as hotels or restaurants.

La Special Collection est une collection de parasols qui se distinguent pour leurs prestations et par une grande variété de modèles, d'options et de dimensions. Leur design et leur qualité répondent aux exigences des professionnels de secteurs comme l'hôtellerie ou la restauration.

Die Special Collection ist eine Sonnenschirmkollektion, die sich durch ihre Ausstattungsmerkmale und Modellvielfalt, zusätzliche Optionen und Spannweiten auszeichnet. Das Design und die Qualität erfüllen die Anforderungen der Gewerbeindustrie wie z.B. des Hotel- und Gaststättengewerbes.

Special Collection é uma coleção de guarda-sóis que se destacam pelo seu desempenho e ampla variedade de modelos, opções e dimensões. O seu desenho e qualidade cumprem com as exigências dos profissionais de setores desde a hoteleira à restauração.



| | |
|-------------|----|
| Adonis | 4 |
| Azores | 6 |
| Azores D | 10 |
| Azores Plus | 14 |
| Indus | 18 |
| Indus D | 22 |
| Bahia | 26 |
| Ibiza | 30 |
| Ibiza D | 36 |
| Sirio | 40 |

El parasol de mayores dimensiones de la gama IASO. Siempre realizado sobre proyecto, es un modelo totalmente personalizable y equipable. Sus características, su robustez y su resistencia hacen de éste una solución innovadora capaz de cumplir con las exigencias de uso durante todo el año.

The largest umbrella in the IASO range. Always made to order, it is a fully customizable model that can be equipped. Its characteristics, robustness and strength make this an innovative solution that is able to meet the demands of being used throughout the year.

Le parasol de plus grandes dimensions de la gamme IASO. Ce modèle réalisé sur projet est entièrement personnalisable et équipable. Ses caractéristiques, sa robustesse et sa résistance en font une solution novatrice capable de répondre aux exigences d'utilisation durant toute l'année.

Der Sonnenschirm mit der größten Spannweite des IASO-Sortiments. Es handelt sich um ein Modell, das auf der Basis eines Projekts individuell gestaltet und ausgerüstet werden kann. Aufgrund der Merkmale, Robustheit und Widerstandsfähigkeit entspricht dieses neue Konzept den Anforderungen einer ganzjährigen Nutzung.

O guarda-sol de maior dimensão da gama IASO. Sempre tendo um projeto como base, trata-se de um modelo totalmente personalizado e que se pode complementar. As suas características de robustez e resistência, fazem dele uma solução inovadora capaz de cumprir com as exigências de uso durante todo o ano.



CARACTERÍSTICAS

- A partir de 50 m² hasta 225 m²
- Sistema de apertura y cierre motorizado
- Acabado de la parte superior con un sombrero de poliéster recubierto con fibra de vidrio
- Mástil telescópico con refuerzo interior
- Tornillería de acero inoxidable
- Estructura de aluminio y acero
- Color estructura estándar: Blanco RAL 9016 (Para otros colores consultar)

TEJIDOS

Acrílico, poliéster, PVC

OPCIONES COMPLEMENTARIAS

- Detectores de presencia para calefacción
- Posibilidad de serigrafía
- Iluminación en las varillas con LEDS
- Climatización
- Audio
- Varias opciones de cerramientos laterales
- Tarima
- Mobiliario

FEATURES

- From 50 m² to 225 m²
- Motorized opening and closing system
- Top part finished with a polyester cover coated with fibreglass
- Telescopic mast with internal reinforcement
- Stainless steel nuts and bolts
- Aluminium and steel structure
- Standard structure colour: white RAL 9016 (Other colours on request)

FABRICS

Acrylic, polyester, PVC

ADDITIONAL OPTIONS

- Presence detectors for heating
- Option to silkscreen
- LED lighting on the ribs
- Air conditioning
- Audio
- Several options of side enclosures
- Platform
- Furniture

CARACTÉRISTIQUES

- De 50 m² à 225 m²
- Système d'ouverture et de fermeture motorisé
- Finition de la partie supérieure avec une couronne en polyester recouverte de fibre de verre
- Mât télescopique avec renfort intérieur
- Visserie en acier inoxydable
- Structure en aluminium et acier
- Coloris structure standard : blanc RAL 9016 (Pour d'autres coloris nous consulter)

TISSUS

Acrylique, polyester, PVC

OPTIONS COMPLÉMENTAIRES

- Détecteurs de présence pour chauffage
- Possibilité de sérigraphie
- Éclairage sur les baleines par LED
- Climatisation
- Audio
- Diverses options de fermetures latérales
- Plateau
- Mobilier



MERKMALE

- Ab 50 m² bis zu 225 m²
- Motorisiertes Öffnungs- und Schließsystem
- Ausführung des oberen Teils mit einer Krone aus glasfaserverstärktem Kunststoff
- Teleskop-Mast mit Innenverstärkung
- Verschraubung aus Edelstahl
- Gestell aus Aluminium und Stahl
- Standard-Farbe des Gestells: Weiß RAL 9016 (Weitere Farben auf Anfrage)

STOFFE

Acryl, Polyester, PVC

ZUSATZAUSSTATTUNG

- Präsenzmelder für die Heizung
- Möglichkeit eines Siebdrucks
- LED-Beleuchtung in den Dachstreben
- Klimatisierung
- Audio-System
- Mehrere Optionen für Seitenbehänge
- Bodenbelag
- Möbel

CARACTERÍSTICAS

- De 50 m² até 225 m²
- Sistema de abertura e fecho com motor
- Acabamento na parte superior com um chapéu em poliéster revestido a fibra de vidro
- Mastro telescópico reforçado interiormente
- Parafusos em aço inoxidável
- Estrutura de alumínio e aço
- Cor da estrutura standard: Branco RAL 9046 (Para outras cores consultar)

TECIDOS

Acrílico, poliéster, PVC

OPÇÕES COMPLEMENTARES

- Detetores de presença para aquecimento
- Possibilidade de serigrafia
- Iluminação das varetas com LEDs
- Aquecimento
- Áudio
- Várias opções para fechos laterais
- Estrado
- Mobiliário



OPCIONES / OPTIONS / OPTIONS / OPTIONEN / OPÇÕES



Para más opciones ver catálogo Accesorios
 For more options see Accessories catalogue
 Pour plus d'options voir le catalogue Accessoires
 Für weitere Optionen siehe Zubehör-Katalog
 Para mais opções ver catálogo Acessórios



Ref. R9016



Ref. R1015



Ref. R7035



Ref. Aluinox



Ref. R8019



Ref. R9011

Para otros colores consultar - Other colours on request -
 Pour d'autres coloris nous consulter - Weitere Farben auf
 Anfrage - Para outras cores consultar

■ Parasol de grandes dimensiones para crear grandes espacios. De aspecto elegante, esbelta silueta y multitud de opciones complementarias. Es perfecto para instalar en cualquier espacio: terrazas de bares, restaurantes y hoteles, zonas deportivas, centros de comerciales, etc.

■ Large umbrella for creating big spaces. Tasteful, slim shape and a multitude of additional options. It is perfect for installing in any space: bar terraces, restaurants and hotels, sports facilities, shopping centres, etc.

■ Parasol de grandes dimensions pour créer de grands espaces. Un aspect élégant, une silhouette svelte et une multitude d'options complémentaires. Il est idéal pour une installation dans tout type d'espace : terrasses de bars, restaurants et hôtels, zones sportives, centres commerciaux, etc.

■ Sonnenschirm mit großer Spannweite für viel Platz. Mit elegantem Design, einer schlanken Silhouette und zahlreichen zusätzlichen Ausstattungsmöglichkeiten. Er ist ideal für jede Fläche: Terrassen von Bistros, Restaurants und Hotels, Sporteinrichtungen, Einkaufszentren, etc.

■ Guarda-sol de grandes dimensões para criar espaços grandes. Com um design elegante, perfil elegante e muitas opções complementares. A solução perfeita para instalar em qualquer espaço, seja em esplanadas de bares, restaurantes e hotéis, zonas de desporto, centros comerciais, etc.



CARACTERÍSTICAS

- Puede cubrir hasta 36 m²
- Varillas de aluminio de 20x40 mm reforzadas
- Mástil telescópico de 105x105 mm
- Resistente a vientos de hasta 80 km/h
- Acabado de la parte superior con un sombrero de poliéster recubierto con fibra de vidrio
- Tornillería de acero inoxidable
- Estructura de aluminio
- Color estructura estándar: Blanco RAL 9016 (Para otros colores consultar)

TEJIDOS

Acrílico, poliéster, PVC

OPCIONES COMPLEMENTARIAS

- Detectores de presencia para calefacción
- Funda con pértiga telescópica
- Posibilidad de diversidad de formas
- Apertura mediante mecanismo motorizado
- Posibilidad de serigrafía
- Opcionalmente se puede reforzar con 12 varillas
- Iluminación con LEDS en varillas y mástil
- Climatización
- Audio
- Cortinas laterales
- Canalerías de unión
- Batería portátil 12V
- Mamparas
- Tarima
- Mobiliario
- Bases

FEATURES

- It can cover up to 36 m²
- Reinforced 20x40 mm aluminium ribs
- Telescopic 105x105 mm mast
- Resistant to winds of up to 80 km/h
- Top part finished with a polyester cover coated with fibreglass
- Stainless steel nuts and bolts
- Aluminium structure
- Standard structure colour: white RAL 9016 (Other colours on request)

FABRICS

Acrylic, polyester, PVC

ADDITIONAL OPTIONS

- Presence detectors for heating
- Cover with telescopic pole
- Possibility of a variety of shapes
- Motorized opening mechanism
- Option to silkscreen
- Can be optionally reinforced with 12 ribs
- LED lighting in bars and mast
- Air conditioning
- Audio
- Side curtains
- Joint rain gutter
- Portable 12V battery
- Partitions
- Platform
- Furniture
- Bases

CARACTÉRISTIQUES

- Peut couvrir jusqu'à 36 m²
- Baleines en aluminium renforcées de 20x40 mm
- Mât télescopique de 105x105 mm
- Résistant au vent jusqu'à 80 km/h
- Finition de la partie supérieure avec une couronne en polyester recouverte de fibre de verre
- Visserie en acier inoxydable
- Structure en aluminium
- Coloris structure standard : blanc RAL 9016 (Pour d'autres coloris nous consulter)

TISSUS

Acrylique, polyester, PVC

OPTIONS COMPLÉMENTAIRES

- Détecteurs de présence pour chauffage
- Housse avec perche télescopique
- Diverses formes possibles
- Ouverture par mécanisme motorisé
- Possibilité de sérigraphie
- En option, il peut être renforcé avec 12 baleines
- Éclairage par LED sur baleines et mât
- Climatisation
- Audio
- Rideaux latéraux
- Gouttières de jonction
- Batterie portable 12 V
- Écrans
- Plateau
- Mobilier
- Socles



MERKMALE

- Kann bis zu 36 m² bedecken
- Verstärkte Dachstreben aus Aluminium, 20 x 40 mm
- Teleskop-Mast, 105 x 105 mm
- Windlast bis zu 80 km/Std
- Ausführung des oberen Teils mit einer Schale aus glasfaserverstärktem Kunststoff
- Verschraubung aus Edelstahl
- Gestell aus Aluminium
- Standard-Farbe des Gestells: weiß RAL 9016 (Weitere Farben auf Anfrage)

STOFFE

Acryl, Polyester, PVC

ZUSATZAUSSTATTUNG

- Präsenzmelder für die Heizung
- Schutzhülle mit Teleskopsystem
- Unterschiedliche Formen möglich
- Motorisiertes Öffnungssystem
- Möglichkeit eines Siebdrucks
- Kann optional durch 12 Dachstreben verstärkt werden
- LED-Beleuchtung an den Streben und am Mast
- Klimatisierung
- Audio-System
- Seitenbehänge
- Verbundregenninnen
- Tragbare Batterie 12 V
- Sichtschutz
- Bodenbelag
- Möbel
- Ständer

CARACTERÍSTICAS

- Pode cobrir uma área de até 36 m²
- Varetas de alumínio de 20x40 mm reforçadas
- Mastro telescópico de 105x105 mm
- Resistente a ventos até 80 km/h
- Acabamento da parte superior com um chapéu em poliéster revestido a fibra de vidro
- Parafusos de aço inoxidável
- Estrutura de alumínio
- Cor da estrutura standard: Branco RAL 9016 (Para outras cores consultar)

TECIDOS

Acrílico, poliéster, PVC

OPÇÕES COMPLEMENTARES

- Detetores de presença para aquecimento
- Cobertura com vara telescópica
- Possibilidade de formas diferentes
- Abertura por meio de mecanismo motorizado
- Possibilidade de serigrafia
- Por opção pode-se reforçar com 12 varetas
- Iluminação com LEDs nas varetas e mastro
- Climatização
- Áudio
- Cortinas laterais
- Calhas de união
- Bateria portátil 12V
- Divisórias
- Estrado
- Mobilário
- Bases

OPCIONES / OPTIONS / OPTIONS / OPTIONEN / OPÇÕES



Para más opciones ver catálogo Accesorios
For more options see Accessories catalogue
Pour plus d'options voir le catalogue Accessoires
Für weitere Optionen siehe Zubehör-Katalog
Para mais opções ver catálogo Acessórios



Ref. R9016



Ref. R1015



Ref. R7035



Ref. Aluinox



Ref. R8019



Ref. R9011

Para otros colores consultar - Other colours on request -
Pour d'autres coloris nous consulter - Weitere Farben auf
Anfrage - Para outras cores consultar



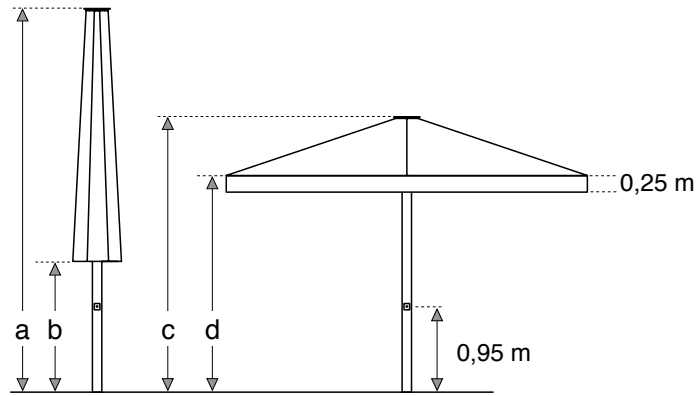

Medidas con cualquier tipo de base
 Measurements with any type of base
 Dimensions pour tout type de socle
 Maße mit jeder Art von Schirmfuß
 Medidas com qualquer tipo de base

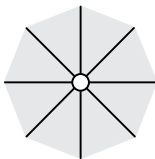
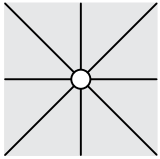
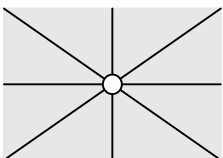
Modelo Model Modèle Modell Modelo
 Medidas (m) Measurements Dimensions Spannweiten Medidas
 Nº varillas No. ribs Nº baleines Zahl der Streben Nº varelas



| MODELO | Medidas (m) | Nº varillas | a | b | c | d |
|-------------------------------------------------------------------------------------|-------------|-------------|------|------|------|------|
|  | 3,50 | 8 | 4,18 | 2,41 | 2,98 | 2,40 |
| | 4,00 | 8 | 4,26 | 2,23 | 3,06 | 2,40 |
| | 4,50 | 8 | 4,35 | 2,06 | 3,15 | 2,40 |
| | 5,00 | 8 | 4,43 | 1,87 | 3,23 | 2,40 |
| | 5,50 | 8 | 4,50 | 1,68 | 3,30 | 2,40 |
| | 6,00 | 12 | 4,57 | 1,50 | 3,37 | 2,40 |
|  | 3,00 x 3,00 | 8 | 4,13 | 2,02 | 2,93 | 2,40 |
| | 3,50 x 3,50 | 8 | 4,19 | 1,71 | 2,98 | 2,40 |
| | 4,00 x 4,00 | 8 | 4,25 | 1,45 | 3,05 | 2,40 |
| | 4,50 x 4,50 | 8 | 4,34 | 1,16 | 3,15 | 2,40 |
| | 5,00 x 5,00 | 8 | 4,41 | 0,86 | 3,21 | 2,40 |
| | 5,50 x 5,50 | 8 | 4,49 | 0,60 | 3,30 | 2,40 |
| | 6,00 x 6,00 | 12 | 4,61 | 0,38 | 3,41 | 2,40 |
|  | 3,00 x 2,00 | 8 | 4,09 | 2,29 | 2,89 | 2,40 |
| | 3,00 x 2,50 | 8 | 4,00 | 2,08 | 2,81 | 2,40 |
| | 3,50 x 2,00 | 8 | 4,00 | 1,90 | 2,81 | 2,40 |
| | 3,50 x 2,50 | 8 | 4,00 | 1,90 | 2,81 | 2,40 |
| | 3,50 x 3,00 | 8 | 4,18 | 1,88 | 2,81 | 2,40 |
| | 4,00 x 2,00 | 8 | 4,29 | 2,04 | 3,09 | 2,40 |
| | 4,00 x 2,50 | 8 | 2,97 | 1,63 | 2,97 | 2,40 |
| | 4,00 x 3,00 | 8 | 4,41 | 1,86 | 3,21 | 2,40 |
| | 4,00 x 3,50 | 8 | 4,26 | 1,61 | 3,06 | 2,40 |
| | 4,50 x 2,50 | 8 | 4,17 | 1,63 | 2,97 | 2,40 |
| | 4,50 x 3,00 | 8 | 4,09 | 1,41 | 2,90 | 2,40 |
| | 4,50 x 3,50 | 8 | 4,33 | 1,48 | 3,13 | 2,40 |
| | 4,50 x 4,00 | 8 | 4,34 | 1,32 | 3,14 | 2,40 |
| | 5,00 x 3,00 | 8 | 4,43 | 1,49 | 3,24 | 2,40 |
| | 5,00 x 3,50 | 8 | 4,44 | 1,36 | 3,24 | 2,40 |
| | 5,00 x 4,00 | 8 | 4,43 | 1,22 | 3,23 | 2,40 |
| | 5,00 x 4,50 | 8 | 4,43 | 1,05 | 3,23 | 2,40 |
| | 5,50 x 3,50 | 8 | 4,50 | 0,83 | 3,46 | 2,40 |
| | 5,50 x 4,00 | 8 | 4,50 | 1,05 | 3,30 | 2,40 |
| | 5,50 x 4,50 | 8 | 4,44 | 0,85 | 3,32 | 2,40 |
| | 5,50 x 5,00 | 8 | 4,50 | 0,75 | 3,30 | 2,40 |
| | 6,00 x 4,00 | 10 | 4,66 | 0,98 | 3,46 | 2,40 |
| | 6,00 x 4,50 | 10 | 4,66 | 0,83 | 3,46 | 2,40 |
| 6,00 x 5,00 | 12 | 4,41 | 0,50 | 3,21 | 2,40 | |
| 6,00 x 5,50 | 12 | 4,60 | 0,52 | 3,40 | 2,40 | |

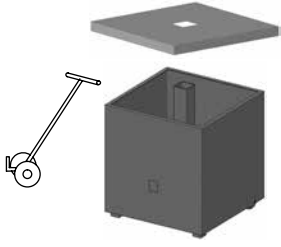

| MODELO | |
|----------------------------------------------------------------------------------------------------------------------------------------------------------------------------------------------------------------------------------------------------------------------------------------------------------------------------------------------------------------------------------------------------------------------------------------------------------------------------------------------------------------------------------------------------------------------------------------------------------------------------------------------------------------------------------------------------------------------------------------------------------------------------------------------------------------------------------------------------------------------------------------------------------------------------------------------------------------------------------------|------------------------------------------------------------------------------------------------------------------------------------------------------------------------------------------------------------------------------------------------------------------------------------------------------------------------------------------------------------------------------------------------------------------------------------------------------------------------------------------------------------------------------------------------------------------------------------------------------------------------------------------------------------------------------------------------------------------------------------------------------------------------------------------------------------------------------------------------------------------------------------------------------------------------------------------------------------------------------------------------------------------------------------------------------------------------------------------------------------------------------------------------------------------------------------------------------------------------------------------------------------------------------------------------------------------------------------------------------------------------------------------------------------------------------------------------------------------------------------------------------|
| S/105-A | S/95-A |
|  |  |
| 1.060 x 1.060 x 100 mm | 600 x 600 x 10 mm |
| <p>Base de acero galvanizado con caña intermedia de acero cincado. Preparada para acoger 4 piedras de 500x500x80 mm y 40 kg de peso cada una. Peso: 178 kg (incluye piedras)</p> <p>Galvanized steel base with middle galvanized steel rod. Ready to accommodate four 500x500x80 mm stones and 40 kg of weight each. Weight: 178 kg (including stones)</p> <p>Socle en acier galvanisé avec tube intermédiaire en acier zingué. Conçu pour 4 dalles de 500x500x80 mm de 40 kg chacune. Poids : 178 kg (dalles incluses)</p> <p>Plattenständer aus galvanisiertem Stahl mit verzinktem Standrohr. Kann mit 4 Steinen von je 500 x 500 x 80 mm und 40 kg Gewicht pro Stein gefüllt werden. Gewicht: 178 kg (mit Steinen)</p> <p>Base em aço galvanizado com um veio intermédio em aço zincado. Preparada para alojar 4 pedras de 500 x 500 x 80 m/m e 40 kg de peso cada uma. Peso: 178 kg (inclui pedras)</p> | <p>Base y caña intermedia de acero cincado. Esta base debe anclarse a suelo. Peso: 30 kg</p> <p>Base and middle galvanized steel rod. This base should be anchored to the ground. Weight: 30 kg</p> <p>Socle et tube intermédiaire en acier zingué. Ce socle doit être ancré au sol. Poids : 30 kg</p> <p>Ankerplatte und Standrohr aus verzinktem Stahl. Diese Ankerplatte muss im Boden verankert werden. Gewicht: 30 kg</p> <p>Base e veio intermédio em aço zincado. Esta base deve ser fixada ao chão. Peso: 30 kg</p> |
| S/96-A | 105-A |
|  |  |
| 700 x 700 x 700 mm | 190 x 190 x 350 mm 190 x 190 x 325 mm |
| <p>Base móvil metálica cubierta de fibra de vidrio. Rellenable (grava, piedras...).Tapa de acero galvanizado. Con ruedas. Peso: 30 kg (vacía) Peso necesario: 250 kg</p> <p>Metalic mobile base covered with fibreglass. Refillable (gravel, stones, etc.) Galvanized steel reinforced. With wheels. Weight: 30 kg (empty) Necessary weight: 250 kg</p> <p>Socle mobile métallique recouvert de fibre de verre. À remplir (gravier, pierres...) Plaqué en acier galvanisé. Roues intégrées. Poids : 30 kg (vide) Poids nécessaire : 250 kg</p> <p>Mobilier, mit Glasfaser beschichteter Metallsockel, der mit Kies, Steinen, etc. gefüllt werden kann. Abdeckung aus galvanisiertem Stahl. Mit Rollen. Gewicht: 30 kg (leer) Notwendiges Gewicht: 250 kg</p> <p>Base móvel metálica com tampa em fibra de vidro. Pode-se encher de (gravilha, pedras...). Tampa de aço galvanizado. Com rodas. Peso: 30 kg (vazia) Peso necessário: 250 kg</p> | <p>105-1/A Caña intermedia de acero cincado. Se suministra colocada en el mástil del parasol. Peso: 7 Kg</p> <p>105-2 Base de empotrar de acero galvanizado. Tapa de aluminio. Color galvanizado Peso: 3 Kg Necesario conjunto 105-1/A + 105-2 para empotrar el parasol</p> <p>105-1/A Middle galvanized steel rib. Delivered placed in the mast of the umbrella Weight: 7 kg</p> <p>105-2 Galvanized steel base to insert. Aluminium cover. Galvanized colour Weight: 3 kg 105-1/A+105-2 set necessary to insert the umbrella</p> <p>105-1/A Tube intermédiaire en acier zingué. Fourni emboîté dans le mât du parasol. Poids : 7 Kg</p> <p>105-2 Socle à encastrer en acier galvanisé. Plaque en aluminium. Couleur galvanisé Poids : 3 Kg Ensemble 105-1/A + 105-2 nécessaire pour encastrer le parasol.</p> <p>105-1/A Standrohr aus verzinktem Stahl. Es befindet sich bei der Lieferung am Mast des Sonnenschirms. Gewicht: 7 Kg</p> <p>105-2 Bodenhülse aus galvanisiertem Stahl. Deckel aus Aluminium. Galvanisierte Farbe Gewicht: 3 kg Man benötigt das Bauteile-Set 105-1/A + 105-2, um den Sonnenschirm zu verankern.</p> <p>105-1/A Veio intermédio de aço zincado. É fornecido no mastro do guarda-sol. Peso: 7 kg</p> <p>105-2 Base de encaixe em aço galvanizado. Tampa de alumínio. Cor galvanizado. Peso: 3 Kg Necessário conjunto 105-1/A + 105-2 para encaixar o guarda-sol.</p> |

■ Parasol con las mismas características que el Azores con el mástil descentrado. Ideal para colocar en espacios estrechos. Una original y práctica alternativa a los parasoles convencionales pensada para convertir una terraza en un lugar productivo.

■ Parasol with the same characteristics as Azores with an offset mast. Ideal for positioning in tight spaces. An original and practical alternative to conventional umbrellas designed to turn a terrace into a productive place.

■ Parasol avec les mêmes caractéristiques que le modèle Azores, avec mât déporté. Idéal pour une installation dans des espaces étroits. Une alternative originale et pratique aux parasols conventionnels pensée pour transformer une terrasse en un endroit productif.

■ Sonnenschirm mit der gleichen Ausstattung wie Azores, jedoch als Freiarmschirm. Ideal für wenig Platz. Eine originelle und praktische Alternative zu den konventionellen Sonnenschirmen, um eine Terrasse in einen produktiven Ort zu verwandeln.

■ Guarda-sol com as mesmas características que o modelo Azores com o mastro descentrado. Este modelo é ideal para colocar em espaços estreitos. Uma alternativa original e prática aos guarda-sóis convencionais, pensada para converter uma esplanada num lugar acolhedor e rentável.



CARACTERÍSTICAS

- Varillas de aluminio de 20x40mm reforzadas
- Mástil telescópico de 105x105mm
- Tornillería de acero inoxidable
- Acabado de la parte superior con un sombrero de poliéster recubierto con fibra de vidrio
- Estructura de aluminio
- Color estructura estándar: Blanco RAL 9016 (Para otros colores consultar)

TEJIDOS

Acrílico, poliéster, PVC

OPCIONES COMPLEMENTARIAS

- Detectores de presencia para calefacción
- Funda con pértiga telescópica
- Posibilidad de serigrafía
- Iluminación con LEDS en varillas y mástil
- Climatización
- Audio
- Cortinas laterales
- Canaleras de unión
- Batería portátil 12V
- Mamparas
- Tarima
- Mobiliario
- Bases

FEATURES

- Reinforced 20x40 mm aluminium ribs
- Telescopic 105x105 mm mast
- Stainless steel nuts and bolts
- Top part finished with a polyester cover coated with fibreglass
- Aluminium structure
- Standard structure colour: white RAL 9016 (Other colours on request)

FABRICS

Acrylic, polyester, PVC

ADDITIONAL OPTIONS

- Presence detectors for heating
- Cover with telescopic pole
- Option to silkscreen
- LED lighting in ribs and mast
- Air conditioning
- Audio
- Side curtains
- Joint rain gutter
- Portable 12V battery
- Partitions
- Stand
- Furniture
- Bases

CARACTÉRISTIQUES

- Baleines en aluminium renforcées de 20x40 mm
- Mât télescopique de 105x105 mm
- Visserie en acier inoxydable
- Finition de la partie supérieure avec une couronne en polyester recouverte de fibre de verre
- Structure en aluminium
- Coloris structure standard : blanc RAL 9016 (Pour d'autres coloris nous consulter)

TISSUS

Acrylique, polyester, PVC

OPTIONS COMPLÉMENTAIRES

- Détecteurs de présence pour chauffage
- Housse avec perche télescopique
- Possibilité de sérigraphie
- Éclairage par LED sur baleines et mât
- Climatisation
- Audio
- Rideaux latéraux
- Gouttières de jonction
- Batterie portable 12 V
- Écrans
- Plateau
- Mobilier
- Socles



MERKMALE

- Verstärkte Dachstreben aus Aluminium 20x40 mm
- Teleskop-Mast 105x105 mm
- Verschraubung aus Edelstahl
- Ausführung des oberen Teils mit einer Krone aus glasfaserverstärktem Kunststoff
- Gestell aus Aluminium
- Standard-Farbe des Gestells: Weiß RAL 9016 (Weitere Farben auf Anfrage)

STOFFE

Acryl, Polyester, PVC

ZUSATZAUSSTATTUNG

- Präsenzmelder für die Heizung
- Schutzhülle mit Teleskopsystem
- Möglichkeit eines Siebdrucks
- LED-Beleuchtung an den Streben und am Mast
- Heizung
- Audio-System
- Seitenbehänge
- Verbundregenrinnen
- Tragbare Batterie 12 V
- Sichtschutz
- Bodenbelag
- Möbel
- Ständer

CARACTERÍSTICAS

- Varetas de alumínio reforçadas de 20x40 mm
- Mastro telescópico de 105x105 mm
- Parafusos de aço inoxidável
- Acabamento da parte superior com um chapéu de poliéster revestido a fibra de vidro
- Estrutura de alumínio
- Cor de estrutura standard: Branco RAL 9016 (Para outras cores consultar)

TECIDOS

Acrílico, poliéster, PVC

OPÇÕES COMPLEMENTARES

- Detetores de presença para aquecimento
- Cobertura com vara telescópica
- Possibilidade de serigrafia
- Iluminação com LEDs nas varetas e mastro
- Aquecimento
- Áudio
- Cortinas laterais
- Calhas de união
- Bateria portátil de 12 V
- Divisórias
- Estrado
- Mobiliário
- Bases

OPCIONES / OPTIONS / OPTIONS / OPTIONEN / OPÇÕES



Para más opciones ver catálogo Accesorios
For more options see Accessories catalogue
Pour plus d'options voir le catalogue Accessoires
Für weitere Optionen siehe Zubehör-Katalog
Para mais opções ver catálogo Acessórios



Ref. R9016



Ref. R1015



Ref. R7035



Ref. Aluinox



Ref. R8019



Ref. R9011

Para otros colores consultar - Other colours on request -
Pour d'autres coloris nous consulter - Weitere Farben auf
Anfrage - Para outras cores consultar

Medidas con cualquier tipo de base
 Measurements with any type of base
 Dimensions pour tout type de socle
 Maße mit jeder Art von Schirmfuß
 Medidas com qualquer tipo de base

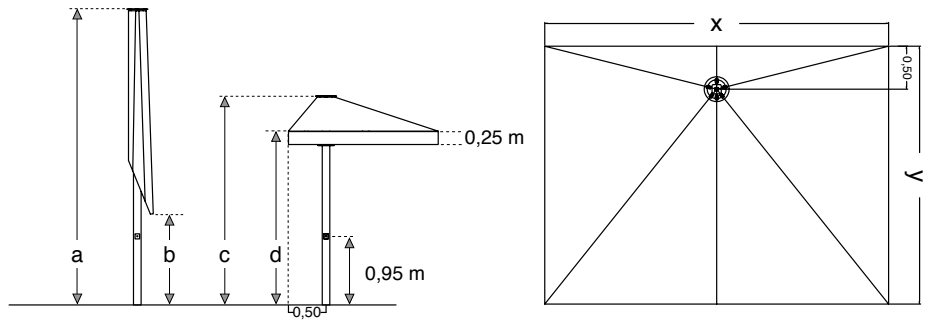

Modelo Model Modèle Modell Modelo
 Medidas (m) Measurements Dimensions Spannweiten Medidas
 Nº varillas No. Rods Nº baleines Zahl der Streben Nº varetas

| MODELO | Medidas (m) | | | | | | |
|--------|-------------|------|-------------|------|------|------|------|
| | x | y | Nº Varillas | a | b | c | d |
| | 2,00 | 2,00 | 6 | 4,09 | 2,60 | 2,90 | 2,40 |
| | 2,50 | 2,50 | 6 | 4,25 | 1,88 | 3,05 | 2,40 |
| | 3,00 | 3,00 | 6 | 4,25 | 1,31 | 3,23 | 2,40 |
| | 3,50 | 3,50 | 6 | 4,59 | 1,07 | 3,40 | 2,40 |
| | 2,50 | 2,00 | 6 | 4,09 | 1,98 | 2,89 | 2,40 |
| | 3,00 | 2,00 | 6 | 4,09 | 1,98 | 2,89 | 2,40 |
| | 3,00 | 2,50 | 6 | 4,25 | 1,75 | 2,89 | 2,40 |
| | 3,50 | 2,00 | 6 | 4,09 | 1,80 | 2,89 | 2,40 |
| | 3,50 | 2,50 | 6 | 4,29 | 1,62 | 3,09 | 2,40 |
| | 3,50 | 3,00 | 6 | 4,41 | 1,35 | 3,21 | 2,40 |
| | 4,00 | 2,00 | 6 | 4,08 | 1,61 | 2,88 | 2,40 |
| | 4,00 | 2,50 | 6 | 4,27 | 1,44 | 3,08 | 2,40 |
| | 4,00 | 3,00 | 6 | 4,41 | 1,18 | 3,21 | 2,40 |
| | 4,00 | 3,50 | 6 | 4,58 | 0,92 | 3,37 | 2,40 |
| | 4,50 | 2,50 | 6 | 4,27 | 1,27 | 3,06 | 2,40 |
| | 4,50 | 3,00 | 6 | 4,41 | 1,03 | 3,21 | 2,40 |
| | 5,00 | 2,50 | 6 | 4,26 | 1,08 | 3,06 | 2,40 |

Bases Bases Socles Schirmfüße Bases
 Modelo Model Modèle Modell Modelo

Para otros colores consultar
 Other colours on request
 Pour d'autres coloris nous consulter
 Weitere Farben auf Anfrage
 Para outras cores consultar



Ref. R9016

| MODELO | | | | |
|---------------|-------------------------------------------------------------------------------------------------------------------------------------------------------------------------------------------------------------------------------------------------------------------------------------------------------------------------------------------------------------------------------------------------------------------------------------------------------------------------------------------------------------------------------------------------------------------------------------------------------------------------------------------------------------------------------------------------------------------------------------------------------|--------------|---------------------------------------------------------------------------------------------------------------------------------------------------------------------------------------------------------------------------------------------------------------------------------------------------------------------------------------------------------------------------------------------------------------------------------------------------------------------------------------------------------------------------------------------------------------------------------------------------------------------------------------------------------------------------------------|-------------------------------------------------------------------------------------------------------------------------------------------------------------------------------------------------------------------------------------------------------------------------------------------------------------------------------------------------------------------------------------------------------------------------------------------------------------------------------------------------------------------------------------------------------------------------------------------------------------------------------------------------------------------------------------------------------------------------------------------------------------------------------------------------------------------------------------------------------------------------------------------------------------------------------------------------------------------------------------------------------------------------------------------------------------------------------------------------------------------|
| S/95-A | 600 x 600 x 10 mm | 105-A | 190 x 190 x 350 mm | 190 x 190 x 325 mm |
| | <p>Base y caña intermedia de acero cincado. Peso: 30 kg Esta base debe anclarse a suelo</p> <p>Base and middle galvanized steel rod. Weight: 30 kg This base should be anchored to the ground</p> <p>Socle et tube intermédiaire en acier zingué. Ce socle doit être ancré au sol Poids : 30 kg</p> <p>Ankerplatte und Standrohr aus verzinktem Stahl. Gewicht: 30 kg Diese Ankerplatte muss im Boden verankert werden</p> <p>Base e cana intermédia de aço zincado. Peso: 30 kg Esta base deve fixar-se ao solo</p> | | <p>105-1/A Caña intermedia de acero cincado. Se suministra colocada en el mástil del parasol Peso: 7 kg</p> <p>Middle galvanized steel rib. Delivered placed in the mast of the umbrella Weight: 7 kg</p> <p>Tube intermédiaire en acier zingué. Fourni emboîté dans le mât du parasol Poids : 7 kg</p> <p>Standrohr aus verzinktem Stahl. Es befindet sich bei der Lieferung am Mast des Sonnenschirms Gewicht: 7 kg</p> <p>Veio intermédio de aço zincado. É fornecido colocado no mastro do guarda-sol Peso: 7 kg</p> | <p>105-2 Base de empotrar de acero galvanizado. Tapa de aluminio. Color galvanizado Necesario conjunto 105-1/A + 105-2 para empotrar el parasol Peso: 3 kg</p> <p>Galvanized steel base to insert. Aluminium cover. Galvanized colour 105-1/A + 105-2 set necessary to insert the umbrella Weight: 3 kg</p> <p>Socle à encastrer en acier galvanisé. Plaque en aluminium. Couleur galvanisé Ensemble 105-1/A + 105-2 nécessaire pour encastrer le parasol Poids : 3 kg</p> <p>Bodenhülse aus galvanisiertem Stahl. Deckel aus Aluminium. Galvanisierte Farbe. Man benötigt das Bauteile-Set 105-1/A + 105-2, um den Sonnenschirm zu verankern Gewicht: 3 kg</p> <p>Base de encaixe em aço galvanizado. Tampa de alumínio. Cor galvanizado Necessário conjunto 105-1/A + 105-2 para encaixar o guarda-sol Peso: 3 kg</p> |



Acabados Finishes Finitions Ausführung Acabamentos

Los detalles marcan la diferencia y son la mejor garantía para el cliente. Por eso, los cuidamos de principio a fin.

Details make the difference and are the best guarantee for the customer. That is why we take care of the details from start to finish.

Les détails marquent la différence et sont la meilleure garantie pour le client. C'est pourquoi nous les soignons de A à Z.

Die Details sind der entscheidende Faktor und die beste Garantie für den Kunden. Daher legen wir sehr viel Wert auf Details, von A bis Z.

Os detalhes fazem a diferença e são a melhor garantia para o cliente. Por isso, cuidamo-los do princípio ao fim.



Azores Plus

Parasol de gran tamaño ideado para abarcar aquellos espacios superiores a las medidas que puede cubrir el modelo Azores estándar. Su diseño parte del modelo Azores, pero más dimensionado en la estructura de las varillas. Puede cubrir áreas de hasta 49 m², siendo éste más reforzado en todos los aspectos.

Large umbrella designed to cover spaces with larger dimensions than can be covered by the standard Azores model. The design is based on the Azores model but larger in the structure of the rods. It can cover areas of up to 49 m², with more reinforcement in all aspects.

Parasol de grande taille conçu pour les espaces dont les dimensions sont supérieures à celles que peut couvrir le modèle Azores standard. Son design se base sur le modèle Azores, mais la structure des baleines a été redimensionnée. Il peut couvrir une surface allant jusqu'à 49 m², ce modèle ayant été renforcé sous tous ses aspects.

Großschirme für größere Räume, als die, welche vom Standard-Modell Azores abgedeckt werden können. Das Design basiert auf dem Modell Azores, die Dachstreben verfügen jedoch über mehr Spannweite. Der Sonnenschirm kann Flächen von bis zu 49 m² bedecken, da dieses Modell in jeglicher Hinsicht mit einer Verstärkung ausgerüstet ist.

Guarda-sol de grande dimensão para abranger áreas superiores àquelas que podem ser cobertas pelo modelo Azores standard. O seu design tem como base o do modelo Azores, mas com uma dimensão maior que a estrutura das varetas. Pode cobrir áreas até 49 m², sendo por isso este modelo mais reforçado em todos os aspetos.



CARACTERÍSTICAS

- Varillas especiales de aluminio de 60 x 30 mm con refuerzo interior
- Mástil telescópico 105 x 105 mm con refuerzo interior
- Tornillería de acero inoxidable
- Acabado de la parte superior con un sombrero de poliéster recubierto con fibra de vidrio
- Estructura de aluminio
- Color estructura estándar: Blanco RAL 9016 (Para otros colores consultar)

TEJIDOS

Acrílico, poliéster, PVC

OPCIONES COMPLEMENTARIAS

- Detectores de presencia para calefacción
- Funda con pértiga telescópica
- Posibilidad de medidas superiores para proyectos especiales
- Posibilidad de diversidad de formas
- Apertura mediante mecanismo manual y motorizado
- Posibilidad de serigrafía
- Iluminación en las varillas con LEDS
- Climatización
- Audio
- Cortinas laterales
- Canaleras de unión
- Mamparas
- Tarima
- Mobiliario
- Bases

FEATURES

- Special 60 x 30 mm aluminium ribs and mast with internal reinforcement
- Telescopic 105 x 105 mm mast with internal reinforcement
- Stainless steel nuts and bolts
- Top part finished with a polyester cover coated with fibreglass
- Aluminium structure
- Standard structure colour: white RAL 9016 (Other colours on request)

FABRICS

Acrylic, polyester, PVC

ADDITIONAL OPTIONS

- Presence detectors for heating
- Cover with telescopic pole
- Possibility of larger dimensions for special projects
- Possibility of a variety of shapes
- Motorized opening mechanism
- Option to silkscreen
- LED lighting in ribs and mast
- Air conditioning
- Audio
- Side curtains
- Joint rain gutter
- Partitions
- Platform
- Furniture
- Bases

CARACTÉRISTIQUES

- Baleines spéciales en aluminium de 60 x 30 mm avec renfort intérieur
- Mât télescopique 105 x 105 mm avec renfort intérieur
- Visserie en acier inoxydable
- Finition de la partie supérieure avec une couronne en polyester recouverte de fibre de verre
- Structure en aluminium
- Coloris structure standard : blanc RAL 9016 (Pour d'autres coloris nous consulter)

TISSUS

Acrylique, polyester, PVC

OPTIONS COMPLÉMENTAIRES

- Détecteurs de présence pour chauffage
- Housses avec perche télescopique
- Dimensions supérieures possibles pour des projets spéciaux
- Diverses formes possibles
- Ouverture par mécanisme manuel et motorisé
- Possibilité de sérigraphie
- Éclairage par LED sur baleines et mât
- Climatization
- Audio
- Rideaux latéraux
- Gouttières de jonction
- Écrans
- Plateau
- Mobilier
- Socles



MERKMALE

- Spezial-Dachstreben aus Aluminium, 60 x 30 mm, mit Innenverstärkung
- Teleskop-Mast 105 x 105 mm mit Innenverstärkung
- Verschraubung aus Edelstahl
- Ausführung des oberen Teils mit einer Krone aus glasfaserverstärktem Kunststoff
- Gestell aus Aluminium
- Standard-Farbe des Gestells: Weiß RAL 9016 (Weitere Farben auf Anfrage)

STOFFE

Acryl, Polyester, PVC

ZUSATZAUSSTATTUNG

- Präsenzmelder für die Heizung
- Schutzhülle mit Teleskopsystem
- Größere Maße für Sonderprojekte möglich
- Unterschiedliche Formen möglich
- Manueller oder motorisierter Öffnungsmechanismus
- Möglichkeit eines Siebdrucks
- LED-Beleuchtung an den Streben und am Mast
- Klimatisierung
- Audio-System
- Seitenbehänge
- Verbundregenrinnen
- Sichtschutz
- Bodenbelag
- Möbel
- Ständer

CARACTERÍSTICAS

- Varetas especiais de alumínio de 60 x 30 mm com reforço interior
- Mastro telescópico de 105 x 105 mm com reforço interior
- Parafusos de aço inoxidável
- Acabamento da parte superior com uma tampa de poliéster revestida a fibra de vidro
- Estrutura de alumínio
- Cor de estrutura standard: Branco RAL 9016 (Para outras cores consultar)

TECIDOS

Acrílico, poliéster, PVC

OPÇÕES COMPLEMENTARES

- Detetores de presença para aquecimento
- Cobertura com vara telescópica
- Possibilidade de dimensões superiores para projetos especiais
- Possibilidade de diferentes formas
- Apertura por meio de mecanismo manual e motorizado
- Possibilidade de serigrafia
- Iluminação com LEDs nas varetas e mastro
- Aquecimento
- Áudio
- Cortinas laterais
- Calhas de união
- Divisórias
- Estrado
- Mobiliário
- Bases

OPCIONES / OPTIONS / OPTIONS / OPTIONEN / OPÇÕES



Para más opciones ver catálogo Accesorios
 For more options see Accessories catalogue
 Pour plus d'options voir le catalogue Accessoires
 Für weitere Optionen siehe Zubehör-Katalog
 Para mais opções ver catálogo Acessórios



Ref. R9016



Ref. R1015



Ref. R7035



Ref. Aluinox



Ref. R8019



Ref. R9011

Para otros colores consultar - Other colours on request -
 Pour d'autres coloris nous consulter - Weitere Farben auf
 Anfrage - Para outras cores consultar

Medidas con cualquier tipo de base
 Measurements with any type of base
 Dimensions pour tout type de socle
 Maße mit jeder Art von Schirmfuß
 Medidas com qualquer tipo de base

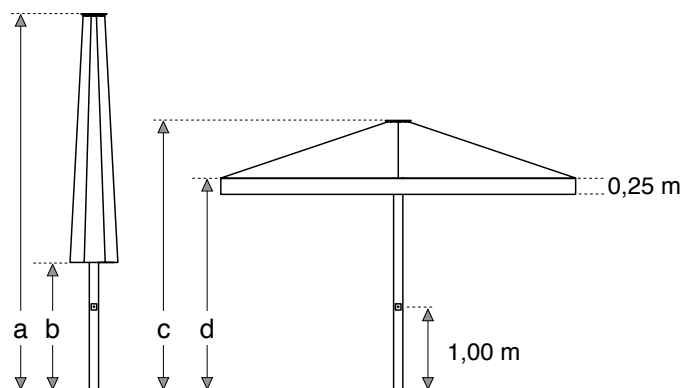



Modelo Model Modèle Modell Modelo
 Medidas (m) Measurements Dimensions Spannweiten Medidas
 Nº varillas No. ribs Nº baleines Zahl der Streben Nº varelas

| MODELO | Medidas | Nº Varillas | a | b | c | d |
|--------|-------------|-------------|------|------|------|------|
| | Ø 6,50 | 12 | 5,06 | 1,76 | 3,60 | 2,50 |
| | Ø 7,00 | 12 | 5,16 | 1,60 | 3,68 | 2,50 |
| | Ø 7,50 | 12 | 5,26 | 1,44 | 3,77 | 2,50 |
| | Ø 8,00 | 12 | 5,30 | 1,21 | 3,84 | 2,50 |
| | 6,50 x 6,50 | 12 | 5,26 | 0,65 | 3,67 | 2,50 |
| | 7,00 x 7,00 | 12 | 5,26 | 0,30 | 3,73 | 2,50 |
| | 6,50 x 4,50 | 12 | 5,16 | 1,18 | 3,62 | 2,50 |
| | 6,50 x 5,00 | 12 | 5,16 | 1,00 | 3,62 | 2,50 |
| | 6,50 x 5,50 | 12 | 5,16 | 0,88 | 3,62 | 2,50 |
| | 6,50 x 6,00 | 12 | 5,26 | 0,65 | 3,67 | 2,50 |
| | 7,00 x 5,00 | 12 | 5,16 | 0,65 | 3,65 | 2,50 |
| | 7,00 x 5,50 | 12 | 5,16 | 0,70 | 3,62 | 2,50 |
| | 7,00 x 6,00 | 12 | 5,26 | 1,10 | 3,72 | 2,50 |
| | 7,00 x 6,50 | 12 | 5,26 | 1,53 | 3,72 | 2,50 |
| | 8,00 x 6,00 | 12 | 5,35 | 1,00 | 3,80 | 2,50 |



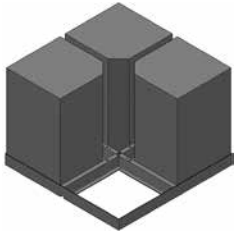

| MODELO | | |
|---------------------------------------------------------------------------------------------------------------------------------------------------------------------------------------------------------------------------------------------------------------------------------------------------------------------------------------------------------------------------------------------------------------------------------------------------------------------------------------------------------------------------------------------------------------------------------------------------------------------------------------------------------------------------------------------------------------------------------------------------------------------------------------------------------------------------------------------------------------------|-----------------------------------------------------------------------------------------------------------------------------------------------------------------------------------------------------------------------------------------------------------------------------------------------------------------------------------------------------------------------------------------------------------------------------------------------------------------------------------------------------------------------|-----------------------------------------------------------------------------------------------------------------------------------------------------------------------------------------------------------------------------------------------------------------------------------------------------------------------------------------------------------------------------------------------------------------------------------------------------------------------------------------------------------------------------------------------------------------------------------------------------------------------------------------------------------------------------------------------------------------------------------------------------------------------------------------------------------------------------------------------------------------------------------------------------------------|
| S/106-AP | 106-AP | |
|  |  | |
| 1.060 x 1.060 x 100 mm | 300 x 300 x 421 mm | 300 x 300 x 600 mm |
| <p>Base de acero galvanizado con caña intermedia de acero cincado. 40 piedras de 500 x 500 x 80 mm y 40 kg de peso cada una. Peso: 1.700 kg (incluye piedras)</p> <p>Galvanized steel base with middle galvanized steel rod. Fourty 500 x 500 x 800 mm stones and 40 kg of weight each. Weight: 1,700 kg (including stones)</p> <p>Socle en acier galvanisé avec tube intermédiaire en acier zingué. 40 dalles de 500 x 500 x 80 mm et de 40 kg chacune. Poids : 1 700 kg (dalles incluses)</p> <p>Sockelrahmen aus galvanisiertem Stahl mit Standrohr aus verzinktem Stahl. 40 Steine von je 500 x 500 x 80 mm und 40 kg Gewicht pro Stein. Gewicht: 1.700 kg (mit Steinen)</p> <p>Base em aço galvanizado com veio intermédio em aço zincado. 40 pedras de 500 x 500 x 800 mm e 40 kg de peso cada uma. Peso: 1.700 kg (inclui as pedras)</p> | <p>106-1/AP Caña intermedia de acero cincado. Se suministra con el parasol. Peso: 16 kg</p> <p>106-1/AP Middle galvanized steel rod. Delivered with the umbrella Weight: 16 kg</p> <p>106-1/AP Tube intermédiaire en acier zingué. Fourni avec le parasol. Poids : 16 kg</p> <p>106-1/AP Standrohr aus verzinktem Stahl. Es wird mit dem Sonnenschirm geliefert. Gewicht: 16 kg</p> <p>106-1/AP Veio intermédio de aço zincado. É fornecido com o guarda-sol. Peso: 16 kg</p> | <p>106-2 Base de empotrar de acero galvanizado. Tapa de aluminio. Color galvanizado Peso: 8 kg Necesário conjunto 106-1/AP + 106-2 para empotrar el parasol</p> <p>106-2 Galvanized steel base to insert. Aluminium cover. Galvanized colour Weight: 8 kg 106-1/AP + 106-2 set necessary to insert the umbrella</p> <p>106-2 Socle à encastrer en acier galvanisé. Plaque en aluminium. Couleur galvanisé Poids : 8 kg Ensemble 106-1/AP + 106-2 nécessaire pour encastrer le parasol</p> <p>106-2 Bodenhülse aus galvanisiertem Stahl. Deckel aus Aluminium. Galvanisierte Farbe. Gewicht: 8 kg Man benötigt das Bauteile-Set 106-1/AP + 106-2, um den Sonnenschirm zu verankern</p> <p>106-2 Base de encaixe em aço galvanizado. Tampa de alumínio. Cor galvanizado Peso: 8 kg Necesário conjunto 106-1/AP + 106-2 para encaixar o guarda-sol</p> |

Parasol de gran diseño y elegancia que destaca por su ligereza. Pensado para optimizar el espacio exterior, es de gran utilidad para espacios que deben ser recogidos diariamente (hotelería, hostelería...) y para clientes particulares.

A tasteful umbrella with a great design that stands out due to its lightness. It is designed to optimize exterior spaces and is very useful for spaces that must be cleared away every day (hotels, hotel business, etc.) and for private clients.

Parasol de haut design et très élégant qui se distingue pour sa légèreté. Pensé pour optimiser l'espace extérieur, il est de grande utilité pour les espaces où le mobilier doit être rentré tous les jours (hôtellerie...) et pour les clients particuliers.

Sonnenschirm mit hervorragendem Design und elegantem Stil, der sich vor allem durch sein leichtes Gewicht auszeichnet. Da er zur Optimierung des Außenbereichs gedacht ist, eignet er sich besonders für Flächen, die täglich abgebaut werden müssen (Hotel- und Gaststättengewerbe...) und für Privatkunden.

Guarda-sol que se destaca pelo seu design leve e elegante. Pensado para otimizar o espaço exterior é de grande utilidade nos espaços onde tem de ser desmontados todos os dias (hotéis, e restaurantes...) e também para clientes particulares.



CARACTERÍSTICAS

- Varillas de aluminio de 20 x 30 mm
- Tornillería en acero inoxidable
- Apertura manual mediante asa y tirador
- Mástil telescópico de 71 x 71 mm
- Puede cubrir hasta 16 m²
- Acabado de la parte superior con un sombrero de poliéster recubierto con fibra de vidrio
- Estructura de aluminio
- Color estructura estándar: Blanco RAL 9016 (Para otros colores consultar)

TEJIDOS

Acrílico, poliéster, PVC

OPCIONES COMPLEMENTARIAS

- Posibilidad de serigrafía
- Iluminación con LEDS en varillas y mástil
- Cortinas laterales
- Canaleras de unión
- Mamparas
- Tarima
- Calefacción
- Batería portátil 12V
- Mobiliario
- Bases
- Posibilidad de medidas superiores para proyectos especiales

FEATURES

- Aluminium 20 x 30 mm ribs
- Stainless steel nuts and bolts
- Manual opening by means of handles
- Telescopic 71 x 71 mm mast
- It can cover up to 16 m²
- Top part finished with a polyester cover coated with fibreglass
- Aluminium structure
- Standard structure colour: white RAL 9016 (Other colours on request)

FABRICS

Acrylic, polyester, PVC

ADDITIONAL OPTIONS

- Option to silkscreen
- LED lighting in ribs and mast
- Side curtains
- Joint rain gutter
- Partitions
- Platform
- Heating
- Portable 12V battery
- Furniture
- Bases
- Possibility of larger dimensions for special projects

CARACTÉRISTIQUES

- Baleines en aluminium de 20 x 30 mm
- Visserie en acier inoxydable
- Ouverture manuelle par système de poignées
- Mât télescopique de 71 x 71 mm
- Peut couvrir jusqu'à 16 m²
- Finition de la partie supérieure avec une couronne en polyester recouverte de fibre de verre
- Structure en aluminium
- Coloris structure standard : blanc RAL 9016 (Pour d'autres coloris nous consulter)

TISSUS

Acrylique, polyester, PVC

OPTIONS COMPLÉMENTAIRES

- Possibilité de sérigraphie
- Éclairage par LED sur baleines et mât
- Rideaux latéraux
- Gouttières de jonction
- Écrans
- Plateau
- Chauffage
- Batterie portable 12 V
- Mobilier
- Socles
- Dimensions supérieures possibles pour des projets spéciaux



MERKMALE

- Dachstreben aus Aluminium, 20 x 30 mm
- Verschraubung aus Edelstahl
- Manuelle Öffnung mit Spannhebel
- Teleskop-Mast 71 x 71 mm
- Kann bis zu 16 m² abdecken
- Ausführung des oberen Teils mit einer Krone aus glasfaserverstärktem Kunststoff
- Gestell aus Aluminium
- Standard-Farbe des Gestells: Weiß RAL 9016 (Weitere Farben auf Anfrage)

STOFFE

Acryl, Polyester, PVC

ZUSATZAUSSTATTUNG

- Möglichkeit eines Siebdrucks
- LED-Beleuchtung an den Streben und am Mast
- Seitenbehänge
- Verbundregengrinnen
- Sichtschutz
- Bodenbelag
- Heizung
- Tragbare Batterie 12 V
- Möbel
- Ständer
- Größere Maße für Sonderprojekte möglich

CARACTERÍSTICAS

- Varetas de alumínio de 20x30 mm
- Parafusos em aço inoxidável
- Abertura manual por meio de pega e manivela
- Mastro telescópico de 71x71 mm
- Pode cobrir uma área até 16 m²
- Acabamento da parte superior com uma tampa de poliéster revestida a fibra de vidro
- Estrutura de alumínio
- Cor de estrutura standard: Branco RAL 9016 (Para outras cores consultar)

TECIDOS

Acrílico, poliéster, PVC

OPÇÕES COMPLEMENTARES

- Possibilidade de serigrafia
- Iluminação com LEDs nas varetas e mastro
- Cortinas laterais
- Calhas de união
- Divisórias
- Estrado
- Aquecimento
- Bateria portátil 12 V
- Mobiliário
- Bases
- Possibilidade de medidas superiores para projetos especiais

OPCIONES / OPTIONS / OPTIONS / OPTIONEN / OPÇÕES



Para más opciones ver catálogo Accesorios
 For more options see Accessories catalogue
 Pour plus d'options voir le catalogue Accessoires
 Für weitere Optionen siehe Zubehör-Katalog
 Para mais opções ver catálogo Acessórios

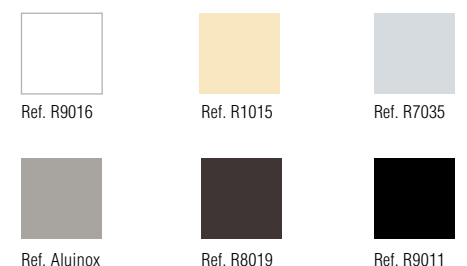

Para otros colores consultar - Other colours on request -
 Pour d'autres coloris nous consulter - Weitere Farben auf
 Anfrage - Para outras cores consultar

Medidas con cualquier tipo de base
 Measurements with any type of base
 Dimensions pour tout type de socle
 Maße mit jeder Art von Schirmfuß
 Medidas com qualquer tipo de base

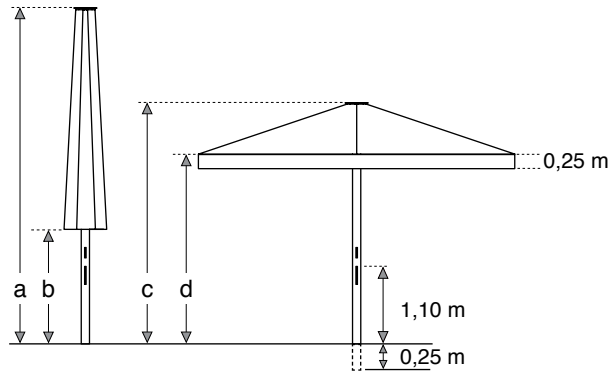

Modelo Model Modèle Modell Modelo
 Medidas (m) Measurements Dimensions Spannweiten Medidas
 Nº varillas No. ribs Nº baleines Zahl der Streben Nº varetas



| MODELO | Medidas (m) | Nº Varillas (mm) | a | b | c | d |
|--------|-------------|------------------|------|------|------|------|
| | 2,00 | 8 | 3,38 | 2,40 | 2,65 | 2,30 |
| | 2,50 | 8 | 3,46 | 2,20 | 2,73 | 2,30 |
| | 3,00 | 8 | 3,53 | 2,00 | 2,81 | 2,30 |
| | 3,50 | 8 | 3,53 | 1,25 | 2,89 | 2,30 |
| | 4,00 | 8 | 3,55 | 1,50 | 2,90 | 2,30 |
| | 2,00 x 2,00 | 8 | 3,38 | 2,00 | 2,65 | 2,30 |
| | 2,50 x 2,50 | 8 | 3,46 | 1,68 | 2,73 | 2,30 |
| | 3,00 x 3,00 | 8 | 3,53 | 1,42 | 2,81 | 2,30 |
| | 3,50 x 3,50 | 8 | 3,53 | 1,06 | 2,89 | 2,30 |
| | 4,00 x 4,00 | 8 | 3,55 | 0,71 | 2,90 | 2,30 |
| | 3,00 x 2,00 | 8 | 3,58 | 1,50 | 2,77 | 2,30 |
| | 3,00 x 2,50 | 8 | 3,61 | 1,67 | 2,82 | 2,30 |
| | 3,50 x 2,00 | 8 | 3,60 | 1,50 | 2,85 | 2,30 |
| | 3,50 x 2,50 | 8 | 3,60 | 1,45 | 2,89 | 2,30 |
| | 3,50 x 3,00 | 8 | 3,63 | 1,30 | 2,89 | 2,30 |
| | 4,00 x 2,00 | 8 | 3,65 | 1,25 | 2,80 | 2,30 |
| | 4,00 x 2,50 | 8 | 3,75 | 1,37 | 2,92 | 2,30 |
| | 4,00 x 3,00 | 8 | 3,75 | 1,20 | 2,97 | 2,30 |
| | 4,00 x 3,50 | 8 | 3,75 | 1,08 | 2,97 | 2,30 |



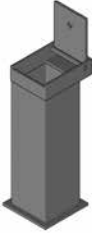
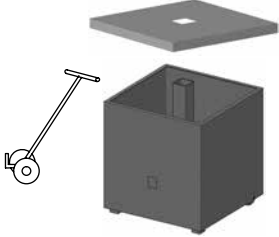
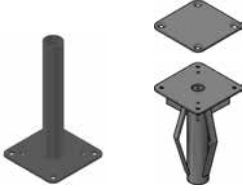

| MODELO | | | |
|-----------------------------------------------------------------------------------------------------------------------------------------------------------------------------------------------------------------------------------------------------------------------------------------------------------------------------------------------------------------------------------------------------------------------------------------------------------------------------------------------------------------------------------------------------------------------------------------------------------------------------------------------------------------------------------------------------------------------------------------------------------------------------------------------------------------------------------------------------------------------------------------------------------------------------------------|----------------------------------------------------------------------------------------------------------------------------------------------------------------------------------------------------------------------------------------------------------------------------------------------------------------------------------------------------------------------------------------------------------------------------------------------------------------------------------------------------------------------------------------------------------------------------------------------------------------------|---------------------------------------------------------------------------------------------------------------------------------------------------------------------------------------------------------------------------------------------------------------------------------------------------------------------------------------------------------------------------------------------------------------------------------------------------------------------------------------------------------------------------------------------------------------------------------------------------------------------------------------------------------------------------------------------------------------------------------------------------------------------|----------------------------------------------------------------------------------------------------------------------------------------------------------------------------------------------------------------------------------------------------------------------------------------------------------------------------------------------------------------------------------------------------------------------------------------------------------------------------------------------------------------------------------------------------------------------------------------------------------------------------------------------------------------------------------------------------------------------------------------------------------------------------------------------------------------------------------------------------------------------------------------------------------------------------------------------------------------------------------------------------------------------------------------------------------------------------------------------------------------------------------------------------------------------------------------------------------------------------------------------------------------------------------------------------------------------------------------------------------------------------------------------------------------------------------------------------------------------|
| S/105-IN | 107/IN | S/96-IN | 105-IN |
|  |  |  |  |
| 862 x 862 x 57 mm | 100 x 100 x 250 mm | 600 x 600 x 600 mm | 190 x 190 x 400 mm 190 x 190 x 325 mm |
| <p>Base de acero galvanizado con caña intermedia de acero cincado. Preparada para acoger 4 piedras de 400x400x55mm y 17,50kg de peso cada una. Peso: 86 kg (incluye piedras)</p> <p>Galvanized steel base with middle galvanized steel rod. Ready to accommodate four 400x400x55 mm stones and 17.50 kg of weight each. Weight: 86 kg (including stones)</p> <p>Socle en acier galvanisé avec tube intermédiaire en acier zingué. Conçu pour 4 dalles de 400x400x55 mm de 17,50 kg chacune. Poids : 86 kg (dalles incluses)</p> <p>Galvanisierter Plattenständer mit Standrohr aus verzinktem Stahl. Kann mit 4 Steinen von je 400 x 400 x 55 mm und 17,50 kg Gewicht pro Stein gefüllt werden. Gewicht: 86 kg (mit Steinen)</p> <p>Base em aço galvanizado com veio intermédio em aço cincado. Preparada para alojar 4 pedras de 400 x 400 x 55 mm e 17,50 kg de peso cada uma. Peso: 86 kg (inclui as pedras)</p> | <p>Base de empotrar de acero galvanizado con tapa de acero inoxidable AISI 304. Color: Galvanizado Peso: 3 kg</p> <p>Galvanized steel base to insert with AISI 304 stainless steel cover. Colour: Galvanized Weight: 3 kg</p> <p>Socle à encastrer en acier galvanisé avec plaque en acier inoxydable AISI 304. Couleur : Galvanisé Poids : 3 kg</p> <p>Bodenhülse aus verzinktem Stahl mit Deckel aus Edelstahl AISI 304. Farbe: Galvanisiert Gewicht: 3 kg</p> <p>Base de encaixe em aço galvanizado com tampa de aço inoxidável AISI 304. Cor: Galvanizado Peso: 3 kg</p> | <p>Base móvil metálica cubierta de fibra de vidrio. Rellenable (grava, piedras...) Peso: 28 kg (vacía) Peso necesario: 150 kg</p> <p>Metalic mobile base covered with fibreglass. Refillable (gravel, stones, etc.) Weight: 28 kg (empty) Necessary weight: 150 kg</p> <p>Socle mobile métallique recouvert de fibre de verre. À remplir (gravier, pierres...) Poids : 28 kg (vide) Poids nécessaire : 150 kg</p> <p>Mobilier, mit Glasfaser beschichteter Metallsockel, der mit Kies, Steinen, etc. gefüllt werden kann. Gewicht: 28 kg (leer) Notwendiges Gewicht: 150 kg</p> <p>Base móvel metálica com tampa em fibra de vidro. Pode-se encher de (gravilha, pedras...) Peso: 28 kg (vazia) Peso necessário: 150 kg</p> | <p>105-1/IN Caña intermedia de acero cincado. Se suministra con el parasol. Peso: 3 kg</p> <p>105-2 Base de empotrar de acero galvanizado. Tapa de aluminio. Peso: 3 kg Color: Galvanizado</p> <p>Necesario conjunto 105-1/IN + 105-2 para empotrar el parasol</p> <p>105-1/IN Middle galvanized steel rod. Delivered with the umbrella Weight: 3 kg</p> <p>105-2 Galvanized steel base to insert. Aluminium cover. Weight: 3 kg Colour: Galvanized</p> <p>105-1/IN + 105-2 set necessary to insert the umbrella</p> <p>105-1/IN Tube intermédiaire en acier zingué. Fourni avec le parasol. Poids : 3 kg</p> <p>105-2 Socle à encastrer en acier galvanisé. Plaque en aluminium. Poids : 3 kg Couleur : Galvanisé</p> <p>Ensemble 105-1/IN + 105-2 nécessaire pour encastrer le parasol</p> <p>105-1/IN Standrohr aus verzinktem Stahl. Es wird mit dem Sonnenschirm geliefert. Gewicht: 3 kg</p> <p>105-2 Bodenhülse aus galvanisiertem Stahl. Deckel aus Aluminium. Gewicht: 3 kg Farbe: Galvanisiert</p> <p>Man benötigt das Bauteile-Set 105-1/IN + 105-2, um den Sonnenschirm zu verankern.</p> <p>105-1/IN Veio intermédio de aço zincado. É fornecido com o guarda-sol. Peso: 3 kg</p> <p>105-2 Base de encaixe em aço galvanizado. Tampa de alumínio. Peso: 3 kg Cor: Galvanizado</p> <p>Necessário conjunto 105-1/IN + 105-2 para encaixar o guarda-sol</p> |
| S/95-IN | BM/60-IN | | |
|  |  | | |
| 600x600x10 mm | 600 x 600 x 15 mm | | |
| <p>Base y caña intermedia de acero cincado. Esta base debe anclarse a suelo. Peso: 30 kg</p> <p>Base and middle galvanized steel rib. This base should be anchored to the ground. Weight: 30 kg</p> <p>Socle et tube intermédiaire en acier zingué. Ce socle doit être ancré au sol. Poids : 30 kg</p> <p>Ankerplatte und Standrohr aus verzinktem Stahl. Diese Ankerplatte muss im Boden verankert werden. Gewicht: 30 kg</p> <p>Base e veio intermédio em aço zincado. Esta base deve ser fixada ao chão. Peso: 30 kg</p> | <p>Base móvil de acero cincado con ruedas y asa de desplazamiento Peso: 43 kg</p> <p>Galvanized steel mobile base with wheels and transport handle. Weight: 43 kg</p> <p>Socle mobile en acier zingué avec roues et poignée de déplacement. Poids : 43 kg</p> <p>Mobilier Sockel aus verzinktem Stahl mit Rollen und Tragegriff. Gewicht: 43 kg</p> <p>Base móvel em aço zincado com rodas e alça para se deslocar. Peso: 43 kg</p> | | |

Indus D

Parasol de gran diseño y elegancia que destaca por su ligereza. Pensado para optimizar el espacio exterior, es de gran utilidad para espacios que deben ser recogidos diariamente (hotelería, hostelería...) y para clientes particulares. Tiene las mismas características que el modelo Indus con el mástil desplazado.

Tasteful umbrella with a great design that stands out due to its lightness. Designed to optimize exterior spaces and very useful for spaces that must be cleared away every day (hotels, hotel business, etc.) and for private clients. Indus D has the same characteristics as the Indus model but with an offset mast.

Parasol de haut design et très élégant qui se distingue pour sa légèreté. Pensé pour optimiser l'espace extérieur, il est de grande utilité pour les espaces où le mobilier doit être rentré tous les jours (hôtellerie...) et pour les clients particuliers. L'Indus D a les mêmes caractéristiques que le modèle Indus, avec mât déporté.

Sonnenschirm mit hervorragendem Design und elegantem Stil, der sich vor allem durch sein leichtes Gewicht auszeichnet. Da er zur Optimierung des Außenbereichs gedacht ist, eignet er sich besonders für Flächen, die täglich abgebaut werden müssen (Hotel- und Gaststättengewerbe...) und für Privatkunden. Der Indus D ist mit den gleichen Merkmalen ausgestattet wie das Modell Indus, jedoch mit einem Freiarms.

Guarda-sol que se destaca pelo seu design leve e elegante. Pensado para otimizar o espaço exterior é de grande utilidade nos espaços onde tem de ser desmontados todos os dias (hotéis, e restaurantes...) e também para clientes particulares. O modelo Indus D tem as mesmas características que o modelo Indus com o mastro descentrado



CARACTERÍSTICAS

- Varillas de aluminio de 20 x 30 mm
- Tornillería en acero inoxidable
- Apertura manual mediante un asa y un tirador
- Mástil telescópico de 71 x 71 mm
- Acabado de la parte superior con un sombrero de poliéster recubierto con fibra de vidrio
- Estructura de aluminio
- Color estructura estándar: blanco RAL 9016 (Para otros colores consultar)

TEJIDOS

Acrílico, poliéster, PVC

OPCIONES COMPLEMENTARIAS

- Posibilidad de serigrafía
- Posibilidad de medidas superiores para proyectos especiales
- Iluminación con LEDS en varillas y mástil
- Cortinas laterales
- Canalerías de unión
- Mamparas
- Tarima
- Calefacción
- Batería portátil 12V
- Mobiliario
- Bases

FEATURES

- Aluminium 20 x 30 mm ribs
- Stainless steel nuts and bolts
- Manual opening by means of handles
- Telescopic 71 x 71 mm mast
- Top part finished with a polyester cover coated with fibreglass
- Aluminium structure
- Standard structure colour: white RAL 9016 (Other colours on request)

FABRICS

Acrylic, polyester, PVC

ADDITIONAL OPTIONS

- Option to silkscreen
- Possibility of larger dimensions for special projects
- LED lighting in ribs and mast
- Side curtains
- Joint rain gutter
- Partitions
- Platform
- Heating
- Portable 12V battery
- Furniture
- Bases

CARACTÉRISTIQUES

- Baleines en aluminium de 20 x 30 mm
- Visserie en acier inoxydable
- Ouverture manuelle par système de poignées
- Mât télescopique de 71 x 71 mm
- Finition de la partie supérieure avec une couronne en polyester recouverte de fibre de verre
- Structure en aluminium
- Coloris structure standard : blanc RAL 9016 (Pour d'autres coloris nous consulter)

TISSUS

Acrylique, polyester, PVC

OPTIONS COMPLÉMENTAIRES

- Possibilité de sérigraphie
- Dimensions supérieures possibles pour des projets spéciaux
- Éclairage par LED sur baleines et mât
- Rideaux latéraux
- Gouttières de jonction
- Écrans
- Plateau
- Chauffage
- Batterie portable 12 V
- Mobilier
- Socles



MERKMALE

- Dachstreben aus Aluminium 20 x 30 mm
- Verschraubung aus Edelstahl
- Manuelle Öffnung durch einen Spannhebel
- Teleskop-Mast 71 x 71 mm
- Ausführung des oberen Teils mit einer Krone aus glasfaserverstärktem Kunststoff
- Gestell aus Aluminium
- Standard-Farbe des Gestells: Weiß RAL 9016 (Weitere Farben auf Anfrage)

STOFFE

Acryl, Polyester, PVC

ZUSATZAUSSTATTUNG

- Möglichkeit eines Siebdrucks
- Größere Maße für Sonderprojekte möglich
- LED-Beleuchtung an den Streben und am Mast
- Seitenbehänge
- Verbundregenrinnen
- Sichtschutz
- Bodenbelag
- Heizung
- Tragbare Batterie 12 V
- Möbel
- Ständer

CARACTERÍSTICAS

- Varetas de alumínio de 20 x 30 mm
- Parafusos em aço inoxidável
- Abertura manual por meio de pega e manivela
- Mastro telescópico de 71 x 71 mm
- Acabamento da parte superior com uma tampa de poliéster revestida a fibra de vidro
- Estrutura de alumínio
- Cor estrutura standard: Branco RAL 9016 (Para outras cores consultar)

TECIDOS

Acrílico, poliéster, PVC

OPÇÕES COMPLEMENTARES

- Possibilidade de serigrafia
- Possibilidade de medidas superiores para projetos especiais
- Iluminação com LEDs nas varetas e mastro
- Cortinas laterais
- Calhas de união
- Divisórias
- Estrado
- Aquecimento
- Bateria portátil de 12V
- Mobiliário
- Bases

OPCIONES / OPTIONS / OPTIONS / OPTIONEN / OPÇÕES



Para más opciones ver catálogo Accesorios
 For more options see Accessories catalogue
 Pour plus d'options voir le catalogue Accessoires
 Für weitere Optionen siehe Zubehör-Katalog
 Para mais opções ver catálogo Acessórios



Ref. R9016



Ref. R1015



Ref. R7035



Ref. Aluinox



Ref. R8019



Ref. R9011

Para otros colores consultar - Other colours on request -
 Pour d'autres coloris nous consulter - Weitere Farben auf
 Anfrage - Para outras cores consultar

Medidas con cualquier tipo de base
 Measurements with any type of base
 Dimensions pour tout type de socle
 Maße mit jeder Art von Schirmfuß
 Medidas com qualquer tipo de base

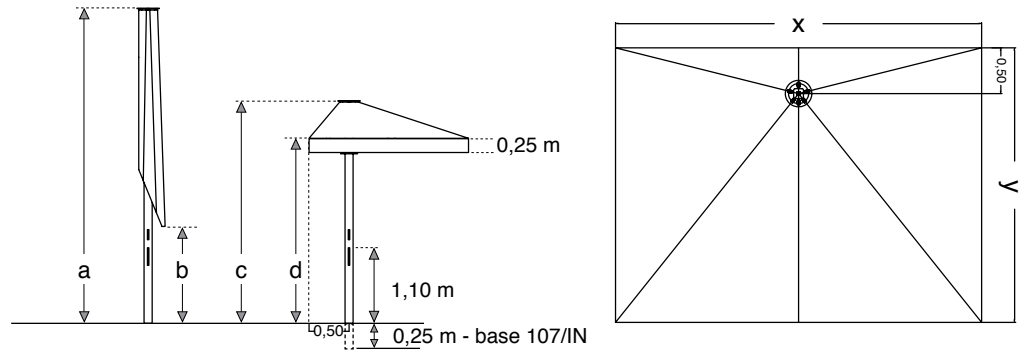

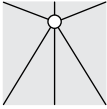
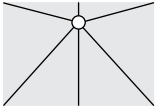

Modelo Model Modèle Modell Modelo
 Medidas (m) Measurements Dimensions Spannweiten Medidas
 Nº varillas No. ribs Nº baleines Zahl der Streben Nº varetas

| MODELO | Medidas (m) | | Nº Varillas (mm) | Medidas (m) | | | |
|-------------------------------------------------------------------------------------|-------------|------|------------------|-------------|------|------|------|
| | x | y | | a | b | c | d |
|  | 2,00 | 2,00 | 6 | 3,53 | 1,50 | 2,97 | 2,30 |
| | 2,50 | 2,50 | 6 | 3,53 | 1,15 | 2,97 | 2,30 |
| | 3,00 | 3,00 | 6 | 3,70 | 1,20 | 2,90 | 2,30 |
|  | 2,50 | 2,00 | 6 | 3,53 | 1,25 | 2,97 | 2,30 |
| | 3,00 | 2,00 | 6 | 3,67 | 1,17 | 2,97 | 2,30 |
| | 3,00 | 2,50 | 6 | 3,80 | 1,20 | 2,97 | 2,30 |
| | 3,50 | 2,00 | 6 | 3,51 | 1,25 | 2,85 | 2,30 |
| | 3,50 | 2,50 | 6 | 3,68 | 1,00 | 3,00 | 2,30 |
| | 3,50 | 3,00 | 6 | 3,84 | 0,75 | 3,13 | 2,30 |



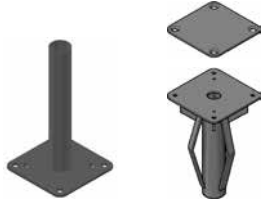

| MODELO | |
|---------------------------------------------------------------------------------------------------------------------------------------------------------------------------------------------------------------------------------------------------------------------------------------------------------------------------------------------------------------------------------------------------------------------------------------------------------------------------------------------------------------------------------------------------------------------|--------------------------------------------------------------------------------------------------------------------------------------------------------------------------------------------------------------------------------------------------------------------------------------------------------------------------------------------------------------------------------------------------------------------------------------------------------------------------------------------------------------------------------------------------------------------------------------------------------------------------------------------------------------------------------------------------------------------------------------------------------------------------------------------------------------------------------------------------------------------------------------------------------------------------------------------------------------------------------------------------------------------------------------------------------------------------------------------------------------------------------------------------------------------------------------------------------------------------------------------------------------------------------------------------------------------------------------------------------------------------------------------------------------------------------------------------------------|
| S/95-IN | 107/IN |
|  |  |
| 600 x 600 x 10 mm | 100 x 100 x 250 mm |
| <p>Base y caña intermedia de acero cincado. Esta base debe anclarse a suelo. Peso: 30 kg</p> <p>Base and middle galvanized steel rib. This base should be anchored to the ground. Weight: 30 kg</p> <p>Socle et tube intermédiaire en acier zingué. Ce socle doit être ancré au sol. Poids : 30 kg</p> <p>Ankerplatte und Standrohr aus verzinktem Stahl. Diese Ankerplatte muss im Boden verankert werden. Gewicht: 30 kg</p> <p>Base e veio intermédio em aço zincado. Esta base deve ser fixada ao chão. Peso: 30 kg</p> | <p>Base de empotrar de acero galvanizado con tapa de acero inoxidable AISI 304. Color: galvanizado Peso: 3 kg</p> <p>Galvanized steel base to insert with AISI 304 stainless steel cover. Colour: galvanized Weight: 3 kg</p> <p>Socle à encastrer en acier galvanisé avec plaque en acier inoxydable AISI 304. Couleur: galvanisé Poids : 3 kg</p> <p>Bodenhülse aus verzinktem Stahl mit Deckel aus Edelstahl AISI 304. Farbe: Galvanisiert Gewicht: 3 kg</p> <p>Base de encaixe em aço galvanizado com tampa de aço inoxidável AISI 304. Cor: galvanizado Peso: 3 kg</p> |
| |  |
| | 190 x 190 x 400 mm |
| | 190 x 190 x 325 mm |
| | <p>105-1/IN Caña intermedia de acero cincado. Se suministra colocada en el mástil del parasol. Peso: 3 kg</p> <p>105-2 Base de empotrar de acero galvanizado. Tapa de aluminio Peso: 3 kg Color: galvanizado Necesario conjunto 105-1/IN+ 105-2 para empotrar el parasol</p> <p>105-1/IN Middle galvanized steel rod. Delivered with the umbrella Weight: 3 kg</p> <p>105-2 Galvanized steel base to insert. Aluminium cover. Weight: 3 kg Colour: galvanized 105-1/IN + 105-2 set necessary to insert the parasol</p> <p>105-1/IN Tube intermédiaire en acier zingué. Fourni avec le parasol. Poids : 3 kg</p> <p>105-2 Socle à encastrer en acier galvanisé. Plaque en aluminium. Poids : 3 kg Couleur: galvanisé Ensemble 105-1/IN + 105-2 nécessaire pour encastrer le parasol</p> <p>105-1/IN Standrohr aus verzinktem Stahl. Es wird mit dem Sonnenschirm geliefert. Gewicht: 3 kg</p> <p>105-2 Bodenhülse aus galvanisiertem Stahl. Deckel aus Aluminium. Gewicht: 3 kg Farbe: Galvanisiert Man benötigt das Bauteile-Set 105-1/IN + 105-2, um den Sonnenschirm zu verankern.</p> <p>105-1/IN Veio intermédio de aço zincado. Fornece-se com o guarda-sol. Peso: 3 kg</p> <p>105-2 Base de encaixe em aço galvanizado. Tampa de alumínio. Peso: 3 kg Cor: galvanizado Necessário conjunto 105-1/IN + 105-2 para encaixar o guarda-sol</p> |

Parasol elegante y de calidad. Se abre con facilidad y sin esfuerzo, incluso en el tamaño más ancho de este modelo. Sus características y opciones para equiparlo hacen que sea totalmente personalizable y capaz de adaptarse en cualquier espacio.

Quality and tasteful umbrella. It opens easily and effortlessly, even in the widest size of this model. Its features and options for equipping it make it fully customizable and able to adapt to any space.

Parasol élégant et de qualité. Il s'ouvre facilement et sans effort, y compris le plus grand de ce modèle. Ses caractéristiques et options d'équipement le rendent entièrement personnalisable et permettent de l'adapter à tout type d'espace.

Eleganter, hochwertiger Sonnenschirm. Leicht und mühelos zu öffnen, sogar die breiteste Ausführung dieses Modells. Man kann ihn mit seinen Merkmalen und der Zusatzausstattung komplett individuell gestalten und er passt sich jedem Raum an.

Guarda-sol de qualidade e elegante. Abre-se com facilidade e sem esforço inclusive no modelo com maior largura. As suas características e opções para poder ser equipado fazem com que seja totalmente personalizado e se possa adaptar a qualquer espaço.



CARACTERÍSTICAS

- Puede cubrir hasta 16 m²
- Mástil telescópico de Ø 83 cm
- Varillas de aluminio de 32 x 16 mm
- Apertura mediante mecanismo con manivela
- 8 varillas
- Acabado de la parte superior con un sombrero de poliéster recubierto con fibra de vidrio
- Estructura de aluminio
- Color estructura estándar: Blanco RAL 9016 (Para otros colores consultar)

TEJIDOS

Acrílico, poliéster, PVC

OPCIONES COMPLEMENTARIAS

- Posibilidad de serigrafía
- Iluminación en las varillas con LEDS
- Calefacción de pie
- Cortinas laterales
- Canaleras de unión
- Batería portátil de 12V
- Mamparas
- Tarima
- Mobiliario
- Bases

FEATURES

- It can cover up to 16 m²
- Ø 83 cm telescopic mast
- Aluminium 32 x 16 mm ribs
- Opening by crank mechanism
- 8 ribs
- Top part finished with a polyester cover coated with fibreglass
- Aluminium structure
- Standard structure colour: white RAL 9016 (Other colours on request)

FABRICS

Acrylic, polyester, PVC

ADDITIONAL OPTIONS

- Option to silkscreen
- LED lighting on the ribs
- Feet heating
- Side curtains
- Joint rain gutter
- Portable 12V battery
- Partitions
- Platform
- Furniture
- Bases

CARACTÉRISTIQUES

- Peut couvrir jusqu'à 16 m²
- Mât télescopique de Ø 83 cm
- Baleines en aluminium de 32 x 16 mm
- Ouverture par système de manivelle
- 8 baleines
- Finition de la partie supérieure avec une couronne en polyester recouverte de fibre de verre
- Structure en aluminium
- Coloris structure standard : blanc RAL 9016 (Pour d'autres coloris nous consulter)

TEJIDOS

Acrylique, polyester, PVC

OPTIONS COMPLÉMENTAIRES

- Possibilité de sérigraphie
- Éclairage sur les baleines par LED
- Chauffage sur pied
- Rideaux latéraux
- Gouttières de jonction
- Batterie portable 12 V
- Écrans
- Plateau
- Mobilier
- Socles



MERKMALE

- Kann bis zu 16 m² abdecken
- Teleskop-Mast Ø 83 cm
- Dachstreben aus Aluminium 32 x 16 mm
- Öffnung durch einen Kurbelmechanismus
- 8 Dachstreben
- Ausführung des oberen Teils mit einer Krone aus glasfaserverstärktem Kunststoff
- Gestell aus Aluminium
- Standard-Farbe des Gestells: Weiß RAL 9016 (Weitere Farben auf Anfrage)

STOFFE

Acryl, Polyester, PVC

ZUSATZAUSSTATTUNG

- Möglichkeit eines Siebdrucks
- LED-Beleuchtung am den Dachstreben
- Heizung mit Ständer
- Seitenbehänge
- Verbundregenninnen
- Tragbare Batterie von 12 V
- Sichtschutz
- Bodenbelag
- Möbel
- Ständer

CARACTERÍSTICAS

- Pode cobrir uma área de 16 m²
- Mastro telescópico de Ø 83 cm
- Varetas de alumínio de 32 x 16 mm
- Apertura por meio de mecanismo manual
- 8 varetas
- Acabamento da parte superior com uma tampa de poliéster revestida a fibra de vidro
- Estrutura de alumínio
- Cor de estrutura standard: Branco RAL 9016 (Para outras cores consultar)

TECIDOS

Acrílico, poliéster, PVC

OPÇÕES COMPLEMENTARES

- Possibilidade de serigrafia
- Iluminação nas varetas com LED
- Aquecimento móvel
- Cortinas laterais
- Calhas de união
- Bateria portátil de 12V
- Divisórias
- Estrado
- Mobiliário
- Bases

OPCIONES / OPTIONS / OPTIONS / OPTIONEN / OPÇÕES



Para más opciones ver catálogo Accesorios
 For more options see Accessories catalogue
 Pour plus d'options voir le catalogue Accessoires
 Für weitere Optionen siehe Zubehör-Katalog
 Para mais opções ver catálogo Acessórios



Ref. R9016



Ref. R1015



Ref. R7035



Ref. Aluinox



Ref. R8019



Ref. R9011

Para otros colores consultar - Other colours on request -
 Pour d'autres coloris nous consulter - Weitere Farben auf
 Anfrage - Para outras cores consultar

Medidas con cualquier tipo de base
 Measurements with any type of base
 Dimensions pour tout type de socle
 Maße mit jeder Art von Schirmfuß
 Medidas com qualquer tipo de base

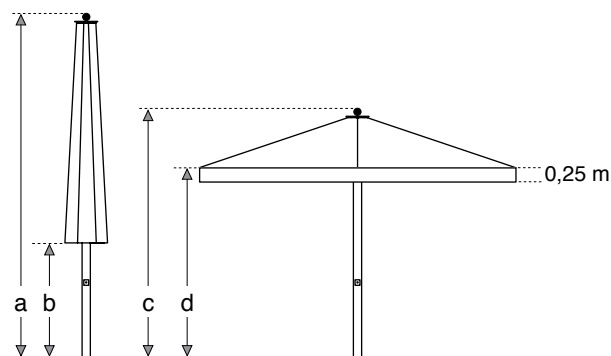

Modelo Model Modèle Modell Modelo
 Medidas (m) Measurements Dimensions Spannweiten Medidas
 Nº varillas No. ribs Nº baleines Zahl der Streben Nº varetas

| MODELO | Medidas (m) | Nº varillas | a | b | c | d |
|--------|-------------|-------------|------|------|------|------|
| | 2,50 | 8 | 3,40 | 1,56 | 2,70 | 2,30 |
| | 2,75 | 8 | 3,56 | 1,60 | 2,86 | 2,30 |
| | 3,00 | 8 | 3,38 | 1,88 | 2,68 | 2,30 |
| | 3,25 | 8 | 3,38 | 1,80 | 2,68 | 2,30 |
| | 3,50 | 8 | 3,64 | 1,80 | 2,94 | 2,30 |
| | 3,75 | 8 | 3,72 | 1,70 | 3,02 | 2,30 |
| | 4,00 | 8 | 3,80 | 1,60 | 3,02 | 2,30 |
| | 2,50 x 2,50 | 8 | 3,70 | 1,56 | 2,97 | 2,30 |
| | 2,75 x 2,75 | 8 | 3,64 | 1,42 | 2,91 | 2,30 |
| | 3,00 x 3,00 | 8 | 3,58 | 1,28 | 2,94 | 2,30 |
| | 3,25 x 3,25 | 8 | 3,62 | 1,20 | 2,90 | 2,30 |
| | 3,50 x 3,50 | 8 | 3,67 | 1,10 | 2,94 | 2,30 |
| | 3,75 x 3,75 | 8 | 3,75 | 1,20 | 3,02 | 2,30 |
| | 4,00 x 4,00 | 8 | 3,80 | 1,10 | 3,02 | 2,30 |
| | 2,75 x 2,50 | 8 | 3,54 | 1,50 | 2,82 | 2,30 |
| | 3,00 x 2,50 | 8 | 3,56 | 1,46 | 2,83 | 2,30 |
| | 3,00 x 2,75 | 8 | 3,57 | 1,43 | 2,85 | 2,30 |
| | 3,25 x 2,75 | 8 | 3,67 | 1,40 | 2,94 | 2,30 |
| | 3,25 x 3,00 | 8 | 3,63 | 1,30 | 2,90 | 2,30 |
| | 3,50 x 3,00 | 8 | 3,67 | 1,24 | 2,82 | 2,30 |
| | 3,50 x 3,25 | 8 | 3,75 | 1,24 | 3,02 | 2,30 |
| | 3,75 x 3,25 | 8 | 3,75 | 1,20 | 3,02 | 2,30 |
| | 3,75 x 3,50 | 8 | 3,77 | 1,00 | 3,05 | 2,30 |
| | 4,00 x 3,50 | 8 | 3,79 | 0,90 | 3,06 | 2,30 |



Personalice el parasol con el logotipo de su negocio o marca - Personalize the parasol with the logo of your business or brand - Personnalisez le parasol avec le logo de votre entreprise ou votre marque - Mit dem Logo oder dem Markenzeichen Ihres Geschäfts auf den Sonnenschirm - Personalize o guarda-sol com o logotipo do seu negócio ou marca



| MODELO | | | |
|--------------------------------------------------------------------------------------------------------------------------------------------------------------------------------------------------------------------------------------------------------------------------------------------------------------------------------------------------------------------------------------------------------------------------------------------------------------------------------------------------------------------------------------------------------------------------------------------------------------------------------------------------------------------------------------------------------------------------------------------------------------------------------------------------------------------------------------------------------------------------------------------------|-------------------------------------------------------------------------------------------------------------------------------------------------------------------------------------------------------------------------------------------------------------------------------------------------------------------------------------------------------------------------------------------------------------------------------------------------------------------------------------------------------------------------------------------------|--------------------------------------------------------------------------------------------------------------------------------------------------------------------------------------------------------------------------------------------------------------------------------------------------------------------------------------------------------------------------------------------------------------------------------------------------------------------------------------------------------------------------------------------------------------------------------------------------------------------------------------------------------------------------------------------------------------------------------------------------------------------|--------------------------------------------------------------------------------------------------------------------------------------------------------------------------------------------------------------------------------------------------------------------------------------------------------------------------------------------------------------------------------------------------------------------------------------------------------------------------------------------------------------------------------------------------------------------------------------------------------------------------------------------------------------------------------------------------------------------------------------------------------------------------------------------------------------------------------------------------------------------------------------------------------------------------------------------------------------------------------------------------------------------------------------------------------------------------------------------------------------------------------------------------------------------------------------------------------------------------------------------------------------------------------------------------------------------------------------------------------------------------------------------------------------------|
| S/105-B | S/95-B | S/96-B | 105-B |
| | | | |
| 1.060 x 1.060 x 100 mm | 600 x 600 x 10 mm | 600 x 600 x 600 mm | 190 x 190 x 400 mm 190 x 190 x 325 mm |
| <p>Base de acero galvanizado con caña intermedia de acero cincado. Preparada para acoger 4 piedras de 500x500x80 mm y 40 kg de peso cada una. Peso: 178 kg (incluye piedras)</p> <p>Galvanized steel base with middle galvanized steel rod. Ready to accommodate four 500x500x80 mm stones and 40 kg of weight each. Weight: 178 kg (including stones)</p> <p>Socle en acier galvanisé avec tube intermédiaire en acier zingué. Conçu pour 4 dalles de 500x500x80 mm de 40 kg chacune. Poids : 178 kg (dalles incluses)</p> <p>Plattenständer aus galvanisiertem Stahl mit verzinktem Standrohr. Kann mit 4 Steinen von je 500 x 500 x 80 mm und 40 kg Gewicht pro Stein gefüllt werden. Gewicht: 178 kg (mit Steinen)</p> <p>Base em aço galvanizado. Preparada para alojar 4 pedras de 500 x 500 x 80 mm e 40 kg de peso cada uma. Peso: 178 kg (inclui as pedras)</p> | <p>Base y caña intermedia de acero cincado. Esta base debe anclarse a suelo. Peso: 30 kg</p> <p>Base and middle galvanized steel rod. This base should be anchored to the ground. Weight: 30 kg</p> <p>Socle et tube intermédiaire en acier zingué. Ce socle doit être ancré au sol. Poids : 30 kg</p> <p>Ankerplatte und Standrohr aus verzinktem Stahl. Diese Ankerplatte muss im Boden verankert werden. Gewicht: 30 kg</p> <p>Base e veio intermédio de aço zincado. Esta base deve ser fixada ao chão. Peso: 30 kg</p> | <p>Base móvil metálica cubierta de fibra de vidrio. Rellenable (grava, piedras...) Peso: 28 kg (vacía) Peso necesario: 150 kg</p> <p>Metalic mobile base covered with fibreglass. Refillable (gravel, stones, etc.) Weight: 28 kg (empty) Necessary weight: 150 kg</p> <p>Socle mobile métallique recouvert de fibre de verre. À remplir (gravier, pierres...) Poids : 28 kg (vide) Poids nécessaire : 150 kg</p> <p>Mobiler, mit Glasfaser beschichteter Metallsockel, der mit Kies, Steinen, etc. gefüllt werden kann. Gewicht: 25 kg (leer) Notwendiges Gewicht: 150 kg</p> <p>Base móvel metálica com tampa em fibra de vidro. Pode-se encher de (gravilha, pedras...) Peso: 28 kg (vazia) Peso necessário: 150 kg</p> | <p>105-1/B Caña intermedia de acero cincado. Se suministra colocada en el mástil del parasol. Peso: 4 Kg</p> <p>105-2 Base de empotrar de acero galvanizado. Tapa de aluminio. Peso: 3 Kg Necesario conjunto 105-1/B + 105-2 para empotrar el parasol</p> <p>105-1/B Middle galvanized steel rod. Delivered placed in the mast of the umbrella Weight: 4 kg</p> <p>105-2 Galvanized steel base to insert. Aluminium cover. 105-1/B+105-2 set necessary to insert the umbrella Weight: 3 kg</p> <p>105-1/B Tube intermédiaire en acier zingué. Fourni emboîté dans le mât du parasol. Poids : 4 Kg</p> <p>105-2 Socle à encastrer en acier galvanisé. Plaque en aluminium. Ensemble 105-1/B + 105-2 nécessaire pour encastrer le parasol. Poids : 3 Kg</p> <p>105-1/B Standrohr aus verzinktem Stahl. Es befindet sich bei der Lieferung am Mast des Sonnenschirms. Gewicht: 4 Kg</p> <p>105-2 Bodenhülse aus galvanisiertem Stahl. Deckel aus Aluminium. Gewicht: 3 Kg Man benötigt das Bauteile-Set 105-1/B + 105-2, um den Sonnenschirm zu verankern.</p> <p>105-1/B Veio intermédio de aço zincado. É fornecido colocado no mastro do guarda-sol. Peso: 4 Kg</p> <p>105-2 Base de encaixe em aço galvanizado. Tampa de alumínio. Peso: 3 Kg Necessário conjunto 105-1/B + 105-2 para encaixar o guarda-sol.</p> |

Parasol robusto de dimensiones reducidas, ideal para cubrir pequeñas y medianas superficies exteriores y adaptable a cualquier espacio. Resistente y ligero a la vez, permite ser instalado definitivamente o retirarlo cada día. Ideal para hotelería, hostelería y clientes particulares.

A smaller but robust umbrella that is adaptable to any space, ideal for covering small and medium exterior areas. Durable and light at the same time, it can be permanently installed or removed each day. Ideal for hotels, the hotel business and private clients.

Parasol robuste aux dimensions réduites, idéal pour couvrir des surfaces extérieures petites et moyennes et adaptable à tout type d'espace. À la fois résistant et léger, il peut être installé de façon permanente ou rentré tous les jours. Idéal pour l'hôtellerie et les clients.

Robuster, kleiner Sonnenschirm, ideal für kleine und mittlere Außenflächen und einsetzbar auf jeder Fläche. Widerstandsfähig und zugleich leichtgewichtig kann er jeden Tag aufgestellt oder abgebaut werden. Ideal für das Hotel- und Gaststättengewerbe und Privatkunden.

Guarda-sol robusto de dimensões reduzidas, ideal para a cobertura de pequenas e médias superfícies exteriores e adaptável a qualquer espaço. Resistente e leve ao mesmo tempo, permite ser instalado definitivamente ou ser retirado todos os dias, quer nas atividades ligadas à hotelaria quer para clientes particulares.



CARACTERÍSTICAS

- Mástil de 50mm de diámetro en una pieza con 8 varillas
- Varillas de aluminio de 32 x 16 mm
- Porta-varillas de nailon de dos piezas: posibilidad de sustituir las varillas fácilmente
- Accionamiento fácil mediante sistema de cuerda y polea
- Acabado de la parte superior con un sombrero de poliéster recubierto con fibra de vidrio
- Estructura de aluminio
- Color estructura estándar: Blanco RAL 9016 (Para otros colores consultar)

TEJIDOS

Acrílico, poliéster, PVC

OPCIONES COMPLEMENTARIAS

- Posibilidad de serigrafía
- Iluminación en las varillas con LEDS
- Cortinas laterales
- Canaleras de unión
- Batería portátil de 12V
- Mamparas
- Tarima
- Calefacción de pie
- Mobiliario
- Bases

FEATURES

- 50 mm diameter mast in one piece with 8 ribs
- 32 x 16 mm aluminium ribs
- Nylon rod holder in two-pieces: possibility of replacing the ribs easily
- Easy operation with rope and pulley system
- Top part finished with a polyester cover coated with fibreglass
- Aluminium structure
- Standard structure colour: white RAL 9016 (Other colours on request)

FABRICS

Acrylic, polyester, PVC

ADDITIONAL OPTIONS

- Option to silkscreen
- LED lighting on the ribs
- Side curtains
- Joint rain gutter
- Portable 12V battery
- Partitions
- Stand
- Feet heating
- Furniture
- Bases

CARACTÉRISTIQUES

- Mât de 50 mm de diamètre d'une seule pièce et avec 8 baleines
- Baleines en aluminium de 32 x 16 mm
- Porte-baleines en nylon, en deux pièces : les baleines peuvent être facilement changées
- Actionnement facile par système de corde et poulie
- Finition de la partie supérieure avec une couronne en polyester recouverte de fibre de verre
- Structure en aluminium
- Coloris structure standard : blanc RAL 9016 (Pour d'autres coloris nous consulter)

TISSUS

Acrylique, polyester, PVC

OPTIONS COMPLÉMENTAIRES

- Possibilité de sérigraphie
- Éclairage sur les baleines par LED
- Rideaux latéraux
- Gouttières de jonction
- Batterie portable 12 V
- Écrans
- Plateau
- Chauffage sur pied
- Mobilier
- Socles



MERKMALE

- Einteiliger Mast von 50 mm Durchmesser mit 8 Dachstreben
- Streben aus Aluminium 32 x 16 mm
- Zweiteilige Stützstreben aus Nylon: leicht austauschbare Streben
- Einfache Bedienung durch Seilzug
- Ausführung des oberen Teils mit einer Krone aus glasfaserverstärktem Kunststoff
- Gestell aus Aluminium
- Standard-Farbe des Gestells: Weiß RAL 9016 (Weitere Farben auf Anfrage)

STOFFE

Acryl, Polyester, PVC

ZUSATZAUSSTATTUNG

- Möglichkeit eines Siebdrucks
- LED-Beleuchtung in den Dachstreben
- Seitenbehänge
- Verbundregenrinnen
- Tragbare Batterie von 12 V
- Sichtschutz
- Bodenbelag
- Heizung mit Ständer
- Möbel
- Ständer

CARACTERÍSTICAS

- Mastro de 50 mm de diâmetro numa só peça com 8 varetas
- Varetas de alumínio de 32 x 16 mm
- Porta-varetas de nylon de duas peças: possibilidade de substituir facilmente as varetas
- Acionamento fácil por meio de um sistema de corda e roldana
- Acabamento da parte superior com um chapéu de poliéster revestido a fibra de vidro
- Estrutura de alumínio
- Cor estrutura standard: Branco RAL 9016 (Para outras cores consultar)

TECIDOS

Acrílico, poliéster, PVC

OPÇÕES COMPLEMENTARES

- Possibilidade de serigrafia
- Iluminação nas varetas com LEDs
- Cortinas laterais
- Calhas de união
- Bateria portátil de 12V
- Divisórias
- Estrado
- Aquecimento móvel
- Mobiliário
- Bases

OPCIONES / OPTIONS / OPTIONS / OPTIONEN / OPÇÕES



Para más opciones ver catálogo Accesorios
 For more options see Accessories catalogue
 Pour plus d'options voir le catalogue Accessoires
 Für weitere Optionen siehe Zubehör-Katalog
 Para mais opções ver catálogo Acessórios



Para otros colores consultar - Other colours on request -
 Pour d'autres coloris nous consulter - Weitere Farben auf
 Anfrage - Para outras cores consultar

Medidas con cualquier tipo de base
 Measurements with any type of base
 Dimensions pour tout type de socle
 Maße mit jeder Art von Schirmfuß
 Medidas com qualquer tipo de base

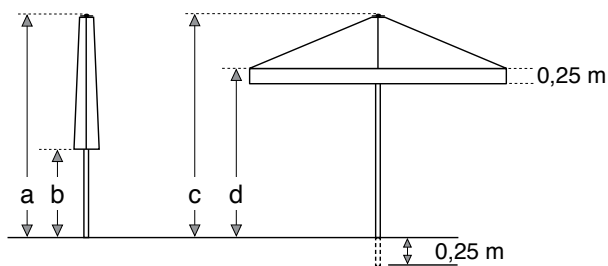



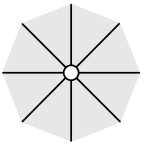
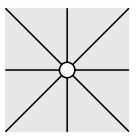
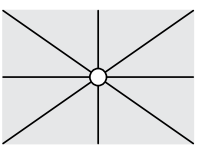

Modelo Model Modèle Modell Modelo
 Medidas (m) Measurements Dimensions Spannweiten Medidas
 N° varillas No. Rods N° baleines Zahl der Streben N° varetas

| MODELO | Medidas (m) | N° varillas | a | b | c | d |
|------------------------------------------------------------------------------------|-------------|-------------|------|------|------|------|
|  | 2,50 | 8 | 2,75 | 1,90 | 2,75 | 2,30 |
| | 3,00 | 8 | 2,80 | 1,88 | 2,80 | 2,30 |
| | 3,50 | 8 | 2,85 | 1,72 | 2,85 | 2,30 |
|  | 2,50 x 2,50 | 8 | 2,75 | 1,56 | 2,75 | 2,30 |
| | 3,00 x 3,00 | 8 | 2,85 | 1,28 | 2,85 | 2,30 |
|  | 2,50 x 2,00 | 8 | 2,75 | 1,70 | 2,75 | 2,30 |
| | 3,00 x 2,50 | 8 | 2,85 | 1,43 | 2,85 | 2,30 |
| | 3,50 x 3,00 | 8 | 2,85 | 1,30 | 2,85 | 2,30 |



| MODELO | | | |
|------------------------------------------------------------------------------------------------------------------------------------------------------------------------------------------------------------------------------------------------------------------------------------------------------------------------------------------------------------------------------------------------------------------------------------------------------------------------------------------------------------------------------------------------------------------------------------------------------------------------------------------------------------------------------------------------------------------------------------------------------------------------------------------------------------------------------------------------------------------------------------------------------------------------------------------------------------------------------|-------------------------------------------------------------------------------------------------------------------------------------------------------------------------------------------------------------------------------------------------------------------------------------------------------------------------------------------------------------------------------------------------------------------------------------------------------------------------------------------------------------------------------------------------------------------------------------------------------------------------------------------------------------------------------------------------------------------------------------------------------------------------------------------------------------|-----------------------------------------------------------------------------------------------------------------------------------------------------------------------------------------------------------------------------------------------------------------------------------------------------------------------------------------------------------------------------------------------------------------------------------------------------------------------------------------------------------------------------------------------------------------------------------------------------------------------------------------------------------------------------------------------------------------------------------------------------------------------------------------------------------------------------------------------------------------------------------------------------------------------------------------------------------------------------------------------------------------------------------------------------------------------------------------------------------------------------------------------------------|--------------------------------------------------------------------------------------------------------------------------------------------------------------------------------------------------------------------------------------------------------------------------------------------------------------------------------------------------------------------------------------------------------------------------------------------------------------------------------------------------------------------------------------------------------------------------------------------------------------------------------------------------------------------------------------------------------------------------------------------------------------------------------------------------------------------|
| S/105-IB | S/95-IB | S/96-IB | B-35 |
|  |  |  |  |
| 862 x 862 x 57 mm | 600 x 600 x 10 mm | 500 x 500 x 500 mm | Ø 500 x 110 mm |
| <p>Base de acero galvanizado con caña intermedia de acero cincado. Preparada para acoger 4 piedras de 400 x 400 x 55 mm y 17,50 kg de peso cada una. Peso: 86 kg (incluye piedras)</p> <p>Galvanized steel base with middle galvanized steel rib. Ready to accommodate four 400 x 400 x 55 mm stones and 17.50 kg of weight each. Weight: 86 kg (including stones)</p> <p>Socle en acier galvanisé avec tube intermédiaire en acier zingué. Conçu pour 4 dalles de 400 x 400 x 55 mm de 17,50 kg chacune. Poids : 86 kg (dalles incluses)</p> <p>Plattenständer aus galvanisiertem Stahl mit Standrohr aus verzinktem Stahl. Kann mit 4 Steinen von je 400 x 400 x 55 mm und 17,50 kg Gewicht pro Stein gefüllt werden. Gewicht: 86 kg (mit Steinen)</p> <p>Base em aço galvanizado com veio intermédio em aço galvanizado. Preparada para alojar 4 pedras de 400 x 400 x 55 mm e 17,50 kg de peso, cada uma. Peso: 86 kg (inclui as pedras)</p> | <p>Base y caña intermedia de acero cincado. Debe anclarse al suelo. Peso: 30 kg</p> <p>Base and middle galvanized steel rib. Must be anchored to the ground. Weight: 30 kg</p> <p>Socle et tube intermédiaire en acier zingué. Doit être ancré au sol. Poids : 30 kg</p> <p>Ankerplatte und Standrohr aus verzinktem Stahl. Diese Ankerplatte muss im Boden verankert werden. Gewicht: 30 kg</p> <p>Base e veio intermédio em aço zincado. Deve ser fixada ao chão. Peso: 30 kg</p> | <p>Base móvil rellenable de fibra de vidrio, pasamanos y refuerzo interior de acero cincado. Con ruedas. Tapa de acero galvanizado. Tirador con ruedas. Peso: 25 kg (vacía) Peso necesario: 150 kg</p> <p>Refillable fibreglass mobile base, handrail and interior galvanized steel reinforcement. With wheels. Galvanized steel cover. Handle with wheels. Weight: 25 kg (empty) Necessary weight: 150 kg</p> <p>Socle mobile à remplir en fibre de verre, main courante et renfort intérieur en acier zingué. Roues intégrées. Plaque en acier galvanisé. Poignée de déplacement et roues. Poids : 25 kg (vide) Poids nécessaire : 150 kg</p> <p>Mobiler Ständer, der mit Glasfaser gefüllt werden kann. Haltemulden und Inneneinsatz aus verzinktem Stahl. Mit Rollen. Abdeckung aus galvanisiertem Stahl. Transportgerät zum Ziehen auf Rollen. Gewicht: 25 kg (leer) Notwendiges Gewicht: 150 kg</p> <p>Base móvel cheia com fibra de vidro, corrimão e reforço interior em aço zincado. Com rodas. Tampa em aço galvanizado. Apoio de transporte com rodas. Peso: 25 kg (vazia) Peso necessário: 150 kg</p> | <p>Base de cemento. Ruedas extraíbles opcionales. Con tubo metálico de 300 mm de altura para mástil Ø 35 / 38 / 48 mm Color: crudo Peso: 35 kg</p> <p>Cement base. Optional removable wheels. Height with metal tube of 300 mm of height for mast Ø 35 / 38 / 48 mm Colour: natural Weight: 35 kg</p> <p>Socle en ciment. Roues rétractables en option. Hauteur avec tube métallique de 300 mm de haut pour mât Ø 35 / 38 / 48 mm Coloris : cru Poids : 35 kg</p> <p>Zementsockel. Optional mit abnehmbaren Rollen. Mit Metallrohr von 300 mm Höhe für einen Mast von Ø 35 / 38 / 48 mm Farbe: Eierschalfarben Gewicht: 35 kg</p> <p>Base em cimento. Rodas extraíveis por opção. Altura com tubo metálico 300 mm para o mastro Ø 35 / 38 / 48 mm Cor: cru Peso: 35 kg</p> |
| | S/30-KP | | |
| |  | | |
| | 400 x 400 x 100 mm | | |
| | <p>Base móvil con rueda fabricada en plástico relleno de hormigón. Con tubo de 26 cm de altura para mástil de 22 a 50 mm Ø Peso: 30kg Color: Blanco</p> <p>Mobile base with plastic wheel filled with concrete. With a 26 cm tall tube for a mast of 22-50 mm Ø Weight: 30 kg Colour: White</p> <p>Base mobile à roues fabriquée en plastique remplie de béton. Avec tube de 26 cm de hauteur pour mât de 22 à 50 mm Ø Poids : 30kg Coloris : Blanco</p> <p>Mobiler Sockel mit Plastikrollen, der mit Beton gefüllt ist. Mit einem Standrohr von 26 cm Höhe für einen Mast mit einem Ø 22 bis 50 mm Gewicht: 30kg Farbe: Weiß</p> <p>Base móvel com roda fabricada em plástico enchido a cimento. Com tubo de 26 cm de altura para um mastro de 22 a 50 mm Ø Peso: 30kg Cor: Branca</p> | | |

| MODELO | | | |
|------------------------------------------------------------------------------------------------------------------------------------------------------------------------------------------------------------------------------------------------------------------------------------------------------------------------------------------------------------------------------------------------------------------------------------------------------------------------------------------------------------------------------------------------------------------------------------------------------------------------------------------------------------------------------------------------------------------------------------------------------------------------------------------------------------------------------------------------------------------------------------------------------------------------------------------------------------------------------------------------------------------------------------------------------------------------|--------------------------------------------------------------------------------------------------------------------------------------------------------------------------------------------------------------------------------------------------------------------------------------------------------------------------------------------------------------------------------------------------------------------------------------------------------------------------------------------------------------------------------------------------------------------------------------------------------------------------------------------------------------------------------------------------------------------------------------------------------------------------------------------------------------------------------------------------------------------------------------------------------------------------------------------------------------------------------------------------------------------------------------------------------------------------|----------------------------------------------------------------------------------------------------------------------------------------------------------------------------------------------------------------------------------------------------------------------------------------------------------------------------------------------------------------------------------------------------------------------------------------------------------------------------------------------------------------------------------------------------------------------------------------------------------------------------------------------------------------------------------------------------------------------------------------------------------------------------------------------------------------------------------------------------------------------------------------------------------------------------------------------------------------------------------------------------------------------------------------|-----------------------------------------------------------------------------------------------------------------------------------------------------------------------------------------------------------------------------------------------------------------------------------------------------------------------------------------------------------------------------------------------------------------------------------------------------------------------------------------------------------------------------------------------------------------------------------------------------------------------------------------------------------------------------------------------------------------------------------------------------------------------------------------------------------------------------------------------------------------------------------------------------------------------------------------------------------------------------------------------------------------------------------------------------------------------------------------------------|
| BM-35 | BM-45 | BM-600 | B-50 |
|  |  |  |  |
| 500 x 500 x 16 mm | 500 x 500 x 25 mm | 600 x 600 x 8 mm | Ø 580 x 125 mm |
| <p>Base metálica con ruedas Altura tubo: 300mm para mástil Ø 48 / Ø 58mm Peso: 35 kg Color: negro</p> <p>Metal base with wheels Tube height: 300 mm for mast Ø 48 / Ø 58 mm Weight: 35 kg Colour: black</p> <p>Socle métallique à roues Hauteur tube : 300 mm pour mât Ø 48 / Ø 58mm Poids : 35 kg Couleur : noir</p> <p>Metallsoclel mit Rollen Höhe des Standrohrs: 300 mm für einen Mast Ø 48/Ø 58 mm Gewicht: 35 kg Farbe: Schwarz</p> <p>Base metálica com rodas Altura do tubo: 300 mm para mastro Ø 48 / Ø 58 mm Peso: 35 kg Cor: negro</p> | <p>Base metálica con ruedas Altura tubo: 300 mm para mástil Ø 48 / Ø 58 mm Peso: 45 kg Color: negro</p> <p>Metal base with wheels Tube height: 300 mm for mast Ø 48 / Ø 58 mm Weight: 45 kg Colour: black</p> <p>Socle métallique à roues Hauteur tube : 300 mm pour mât Ø 48 / Ø 58 mm Poids : 45 kg Couleur : noir</p> <p>Metallsoclel mit Rollen Höhe des Standrohrs: 300 mm für einen Mast Ø 48 / Ø 58 mm Gewicht: 45 kg Farbe: Schwarz</p> <p>Base metálica com rodas Altura tubo: 300 mm para mastro Ø 48 / Ø 58 mm Peso: 45 kg Cor: negro</p> | <p>Base metálica Altura tubo: 300mm para mástil Ø 48 / Ø 58mm Peso: 23,50 kg Color: negro</p> <p>Metallic base Tube height: 300 mm for mast Ø 48 / Ø 58 mm Weight: 23.50 kg Colour: black</p> <p>Socle métallique Hauteur tube : 300 mm pour mât Ø 48 / Ø 58mm Poids : 23,50 kg Couleur : noir</p> <p>Metallplatte Höhe des Standrohrs: 300 mm für einen Mast Ø 48/Ø 58 mm Gewicht: 23,50 kg Farbe: Schwarz</p> <p>Base metálica Altura do tubo: 300 mm para o mastro Ø 48 / Ø 58 mm Peso: 23,50 kg Cor: negro</p> | <p>Base de cemento con ruedas Altura tubo: 315 mm para mástil Ø 35 / Ø 38 / Ø 48 mm Peso: 50 kg Color: crudo</p> <p>Cement base with wheels Tube height: 315 mm for mast 35 / 38 / 48 mm Weight: 50 kg Colour: natural</p> <p>Socle en ciment à roues Hauteur tube : 315 mm pour mât 35 / 38 / 48 mm Poids : 50 kg Couleur : cru</p> <p>Zementsoclel mit Rollen Höhe des Standrohrs: 315 mm für einen Mast Ø 35 / 38 / 48 mm Gewicht: 50 kg Farbe: Eierschalenfarbig</p> <p>Base em cimento com rodas Altura do tubo: 315 mm para o mastro 35/38/48 mm Peso: 50 kg Cor: cru</p> |



| MODELO | | | |
|----------------------------------------------------------------------------------------------------------------------------------------------------------------------------------------------------------------------------------------------------------------------------------------------------------------------------------------------------------------------------------------------------------------------------------------------------------------------------------------------------------------------------------------------------------------------------------------------|--------------------------------------------------------------------------------------------------------------------------------------------------------------------------------------------------------------------------------------------------------------------------------------------------------------------------------------------------------------------------------------------------------------------------------------------------------------------------------------------------------------------------------------------------------------------------------------------------------------------------------------------------------------------------------------------------------------------------------------------------------------------------------------------------------------------------------------------------------------------------------------------------------------------------------------------------------------------------------------------------------------------------------------------------------------------------------------------------------------------------------------------|--------------------------------------------------------------------------------------------------------------------------------------------------------------------------------------------------------------------------------------------------------------------------------------------------------------------------------------------------------------------------------------------------------------------------------------------------------------------------------------------------------------------------------------------------------------------------------------------------------------------------------------------------------------------------------------------------------------------------------------------------------------------------------------------------------------------------------------------------------------------------------------------------------------------------------------------------------------------------------------------------------------------------------------------------------------------------------------------------------------------------------------------------------------------------------------------------------------------------------------------------------------------------------------------------------------------------------------------------------------------------------------------------------------|-----------------------------------------------------------------------------------------------------------------------------------------------------------------------------------------------------------------------------------------------------------------------------------------------------------------------------------------------------------------------------------------------------------------------------------------------------------------------------------------------------------------------------------------------------------------------------------------------------------------------------------------------------------------------------------------------------------------------------------------------------------------------------------------------------------------------------------------------------------------------------------------------------------------------------------------------------------------------------------------------------------------------------------------------------------------------------------------------------------------------------------------------------------------------------------------------------------------------------------------------------------------------------------------------------------------------------------------------------------------------------------------------------------------------------------------------------------------------------------------------------------------------------------------------------|
| BM/60-IB | BC/160/D | 105-IB | 18-IB |
|  |  |  |  |
| 600 x 600 x 15 mm | 848 x 848 x 57 mm | 190 x 190 x 400 mm 190 x 190 x 325 mm | Ø 55 x 400 mm Ø 90 x 225 mm |
| <p>Base móvil de acero cincado con ruedas y asa de desplazamiento. Altura tubo: 280 mm Peso: 43 kg</p> <p>Galvanized steel mobile base with wheels and transport handle. Tube height: 280 mm Weight: 43 kg</p> <p>Socle mobile en acier zingué avec roues et poignée de déplacement. Hauteur tube : 280 mm Poids : 43 kg</p> <p>Mobiler Sockel aus verzinktem Stahl mit Rollen und Tragegriff. Höhe des Standrohrs: 280 mm Gewicht: 43 kg</p> <p>Base móvel em aço zincado com rodas e alça para se deslocar. Altura do tubo: 280 mm Peso: 43 kg</p> | <p>Base compuesta por una cruceta metálica de acero cincado. Preparada para acoger 4 piedras de 400x400x55 mm y 17,50 kg de peso cada una. Medida caña: 190 x 190 x 400 mm Peso: 74 kg (incluye piedras)</p> <p>Base comprised of a metallic crosspiece made of galvanized steel. Ready to accommodate four 400x400x55 mm stones and 17.50 kg of weight each. Rib measurement: 190 x 190 x 400 mm Weight: 74 kg (including stones)</p> <p>Socle composé d'un croisillon métallique en acier zingué. Conçu pour 4 dalles de 400 x 400 x 55 mm de 17,50 kg chacune. Dimension tube : 190x190x400 mm Poids : 74 kg (dalles incluses)</p> <p>Plattenständer bestehend aus einem Kreuzrahmen aus verzinktem Stahl. Kann mit 4 Steinen von je 400 x 400 x 55 mm und 17,50 kg Gewicht pro Stein gefüllt werden. Maße des Standrohrs: 190 x 190 x 400 mm Gewicht: 74 kg (mit Steinen)</p> <p>Base composta por uma cruzeta metálica em aço zincado. Preparada para alojar 4 pedras de 400 x 400 x 55 mm e 17,50 kg de peso cada uma. Medida do veio: 190 x 190 x 400 mm Peso: 74 kg (inclui as pedras)</p> | <p>105-1/IB: Caña intermedia de acero cincado. Se suministra con el parasol. Peso: 3 kg</p> <p>105-2: Base de empotrar de acero galvanizado + tapa de aluminio. Peso: 3 kg Necesario conjunto 105-1/IB + 105-2 para empotrar el parasol</p> <p>105-1/IB Middle galvanized steel rib. Delivered placed in the mast of the umbrella. Weight: 3 kg</p> <p>105-2 Galvanized steel base to insert + aluminium cover. Weight: 3 kg 105-1/IB + 105-2 set necessary to insert the parasol</p> <p>105-1/IB Tube intermédiaire en acier zingué. Fourni emboîté dans le mât du parasol. Poids : 3 kg</p> <p>105-2 Socle d'encastrement en acier galvanisé + plaque en aluminium. Poids : 3 kg Ensemble 105-1/IB + 105-2 nécessaire pour encastrear le parasol.</p> <p>105-1/IB: Standrohr aus verzinktem Stahl. Es befindet sich bei der Lieferung am Mast des Sonnenschirms. Gewicht: 3 kg</p> <p>105-2: Bodenhülse aus galvanisiertem Stahl + Deckel aus Aluminium. Man benötigt das Bauteile-Gewicht: 3 kg Set 105-1/IB + 105-2, um den Sonnenschirm zu verankern.</p> <p>105-1/IB Veio intermédio em aço zincado. E fornecido colocado no mastro do guarda-sol. Peso: 3 kg</p> <p>105-2 Base de encaixe em aço galvanizado + tampa de alumínio. Peso: 3 kg Necessário conjunto 105-1/IB + 105-2 para encaixar o guarda-sol.</p> | <p>18-1/IB: Caña intermedia de acero cincado con bisagra oculta con resorte. Se suministra colocada en el mástil del parasol. Peso: 2 kg</p> <p>18-2/IB: Base de empotrar y tapa de acero cincado. Necesario conjunto 18-1/IB + 18-2/IB para empotrar el parasol Peso: 2 kg</p> <p>18-1/IB Middle galvanized steel rib with a concealed spring hinge. Delivered placed in the mast of the umbrella. Weight: 2 kg</p> <p>18-2/IB Galvanized steel base to insert and cover. 18-1/IB + 18-2/IB set necessary to insert the parasol Weight: 2 kg</p> <p>18-1/IB Tube intermédiaire en acier zingué avec charnière invisible à ressort. Fourni emboîté dans le mât du parasol. Poids : 2 kg</p> <p>18-2/IB Socle à encastrer et plaque en acier zingué. Ensemble 18-1/IB + 18-2/IB nécessaire pour encastrear le parasol. Poids : 2 kg</p> <p>18-1/IB: Standrohr aus verzinktem Stahl mit nicht sichtbarem Scharnier mit Feder. Es befindet sich bei der Lieferung am Mast des Sonnenschirms. Gewicht: 2 kg</p> <p>18-2/IB: Bodenhülse und Deckel aus galvanisiertem Stahl. Man benötigt das Bauteile-Set 18-1/IB + 18-2/IB, um den Sonnenschirm zu verankern. Gewicht: 2 kg</p> <p>18-1/IB Veio intermédio em aço zincado com dobradiça oculta com mola. É fornecido colocado no mastro do guarda-sol. Peso: 2 kg</p> <p>18-2/IB: Base de encaixe e tampa de aço zincado. Peso: 2 kg Necessário conjunto 18-1/IB + 18-2/IB para encaixar o guarda-sol.</p> |

Ibiza D

■ Parasol robusto de dimensiones reducidas, ideal para cubrir pequeñas y medianas superficies exteriores y adaptable a cualquier espacio. Resistente y ligero a la vez, permite ser instalado definitivamente o retirarlo cada día. Tiene las mismas características que el modelo Ibiza con el mástil desplazado.

■ Smaller but robust umbrella that is adaptable to any space, ideal for covering small and medium exterior areas. Durable and light at the same time, it can be permanently installed or removed each day. With the same characteristics as the Ibiza model but with an offset mast.

■ Parasol robuste aux dimensions réduites, idéal pour couvrir des surfaces extérieures petites et moyennes et adaptable à tout type d'espace. À la fois résistant et léger, il peut être installé de façon permanente ou retiré tous les jours. Parasol aux dimensions réduites de mêmes caractéristiques que le modèle Ibiza, avec mât déporté.

■ Robuster, kleiner Sonnenschirm, ideal für kleine und mittlere Außenflächen und einsetzbar auf jeder Fläche. Widerstandsfähig und zugleich leichtgewichtig kann er jeden Tag aufgestellt oder abgebaut werden. Sonnenschirm mit geringen Abmessungen und den gleichen Ausstattungsmerkmalen wie das Modell Ibiza, jedoch als Freiarmschirm.

■ Guarda-sol robusto de dimensões reduzidas, ideal para a cobertura de pequenas e médias superfícies exteriores e adaptável a qualquer espaço. Resistente e leve ao mesmo tempo, permite ser instalado definitivamente ou ser retirado todos os dias. Das mesmas características que o modelo Ibiza com o mastro descentrado.



CARACTERÍSTICAS

- Mástil de una pieza de 50mm de diámetro
- 6 varillas de aluminio de 32 x 16 mm
- Porta-varillas de nailon en dos piezas
- Acabado de la parte superior con un sombrero de poliéster recubierto con fibra de vidrio
- Apertura mediante cuerda y polea
- Estructura de aluminio lacado
- Color estructura estándar: Blanco RAL 9016 (Para otros colores consultar)

TEJIDOS

Acrílico, poliéster, PVC

OPCIONES COMPLEMENTARIAS

- Posibilidad de serigrafía
- Posibilidad de medidas superiores para proyectos especiales
- Iluminación en las varillas con LEDs
- Cortinas laterales
- Canaleras de unión
- Batería portátil de 12V
- Mamparas
- Tarima
- Mobiliario
- Bases

FEATURES

- 50 mm diameter single-piece mast
- 32 x 16 mm aluminium ribs
- Nylon rib holder in two pieces
- Top part finished with a polyester cover coated with fibreglass
- Opening by rope and pulley
- Lacquered aluminium structure
- Standard structure colour: white RAL 9016 (Other colours on request)

FABRICS

Acrylic, polyester, PVC

ADDITIONAL OPTIONS

- Option to silkscreen
- Possibility of larger dimensions for special projects
- LED lighting on the ribs
- Side curtains
- Joint rain gutter
- Portable 12V battery
- Partitions
- Platform
- Furniture
- Bases

CARACTÉRISTIQUES

- Mât d'une seule pièce de 50 mm de diamètre
- 6 baleines en aluminium de 32 x 16 mm
- Porte-baleines en nylon en deux pièces
- Finition de la partie supérieure avec une couronne en polyester recouverte de fibre de verre
- Ouverture par système de corde et poulie
- Structure en aluminium laqué
- Coloris structure standard : blanc RAL 9016 (Pour d'autres coloris nous consulter)

TISSUS

Acrylique, polyester, PVC

OPTIONS COMPLÉMENTAIRES

- Possibilité de sérigraphie
- Dimensions supérieures possibles pour des projets spéciaux
- Éclairage sur les baleines par LED
- Rideaux latéraux
- Gouttières de jonction
- Batterie portable 12 V
- Écrans
- Plateau
- Mobilier
- Socles



MERKMALE

- Einteiliger Mast mit einem Durchmesser von 50 mm
- 6 Dachstreben aus Aluminium 32 x 16 mm
- Zweiteilige Stützstreben aus Nylon
- Ausführung des oberen Teils mit einer Krone aus glasfaserverstärktem Kunststoff
- Öffnung mit Seilzug
- Gestell aus lackiertem Aluminium
- Standard-Farbe des Gestells: weiß RAL 9016 (Weitere Farben auf Anfrage)

STOFFE

Acryl, Polyester, PVC

ZUSATZAUSSTATTUNG

- Möglichkeit eines Siebdrucks
- Größere Maße für Sonderprojekte möglich
- LED-Beleuchtung in den Dachstreben
- Seitenbehänge
- Verbundregenninnen
- Tragbare Batterie von 12 V
- Sichtschutz
- Bodenbelag
- Möbel
- Ständer

CARACTERÍSTICAS

- Mastro de uma peça de 50 mm de diâmetro
- 6 varetas de alumínio de 32 x 16 mm
- Porta-varetas de nylon de duas peças
- Acabamento da parte superior com uma tampa de poliéster revestida a fibra de vidro
- Abertura por meio de corda e roldana
- Estrutura de alumínio lacado
- Cor estrutura standard: Branco RAL 9016 (Para outras cores consultar)

TECIDOS

Acrílico, poliéster, PVC

OPÇÕES COMPLEMENTARES

- Possibilidade de serigrafia
- Possibilidade com medidas superiores para projetos especiais
- Iluminação nas varetas com LEDS
- Cortinas laterais
- Canos de união
- Bateria portátil de 12 V
- Divisórias
- Estrado
- Mobiliário
- Bases

OPCIONES / OPTIONS / OPTIONS / OPTIONEN / OPÇÕES



Para más opciones ver catálogo Accesorios
 For more options see Accessories catalogue
 Pour plus d'options voir le catalogue Accessoires
 Für weitere Optionen siehe Zubehör-Katalog
 Para mais opções ver catálogo Acessórios

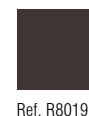
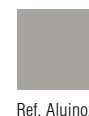

Para otros colores consultar - Other colours on request -
 Pour d'autres coloris nous consulter - Weitere Farben auf
 Anfrage - Para outras cores consultar

Medidas con cualquier tipo de base
 Measurements with any type of base
 Dimensions pour tout type de socle
 Maße mit jeder Art von Schirmfuß
 Medidas com qualquer tipo de base

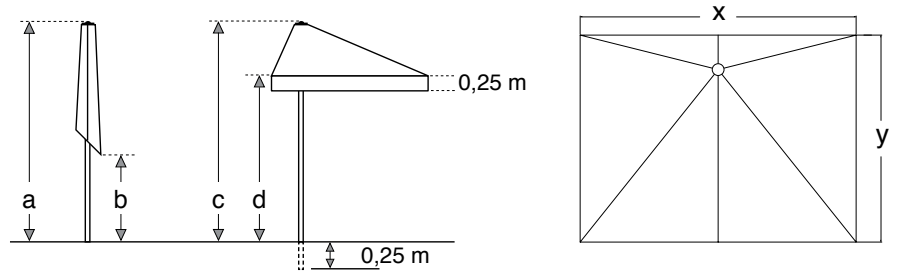

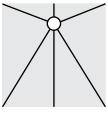
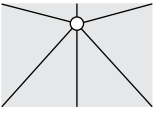

Modelo Model Modèle Modell Modelo
 Medidas (m) Measurements Dimensions Spannweiten Medidas
 Nº varillas No. ribs Nº baleines Zahl der Streben Nº varetas

| MODELO | Medidas (m) | | Nº varillas | a | b | c | d |
|-----------------------------------------------------------------------------------|-------------|------|-------------|------|------|------|------|
| | x | y | | | | | |
|  | 2,00 | 2,00 | 6 | 2,81 | 0,99 | 2,81 | 2,30 |
|  | 2,50 | 2,00 | 6 | 2,81 | 0,87 | 2,81 | 2,30 |
| | 3,00 | 2,00 | 6 | 2,82 | 0,59 | 2,82 | 2,30 |
| | 3,00 | 2,50 | 6 | 2,86 | 0,33 | 2,86 | 2,30 |





| MODELO | | | | |
|-------------------------------------------------------------------------------------------------------------------------------------------------------------------------------------------------------------------------------------------------------------------------------------------------------------------------------------------------------------------------------------------------------------------------------------------------------------------------------------|-------------------------------------------------------------------------------------------------------------------------------------------------------------------------------------------------------------------------------------------------------------------------------------------------------------------------------------------------------------------------------------------------------------------------------------------------------------------------------------------------------------------------------------------------------------------------------------------------------------------------------------------------------------------------------------------------------------------------------------------------------------------------------------------------------------------------------------------------------------------------------------------------------------------------------------------------------------------------------------------------------------------------------------------------------------------------------------------------------------------------------------------------------------------------------------------------------------------------------------------------------------------------------------------------------------------------------------------------------------------------------------|-------------------------------------------------------------------------------------------------------------------------------------------------------------------------------------------------------------------------------------------------------------------------------------------------------------------------------------------------------------------------------------------------------------------------------------------------------------------------------------------------------------------------------------------------------------------------------------------------------------------------------------------------------------------------------------------------------------------------------------------------------------------------------------------------------------------------------------------------------------------------------------------------------------------------------------------------------------------------------------------------------------------------------------------------------------------------------------------------------------------------------------------------------------------------------------------------------------------------------------------------------------------------------------------------------------------------------------------------------------------------------------------------------------------------------------------------------------------------------------------------|-------------------------------------------------------------------------------------|-------------------------------------------------------------------------------------|
| S/95-IB | 105-IB | 105-2 | 18-IB | 18-2/IB |
|  |  |  |  |  |
| 600 x 600 x 10 mm | 190 x 190 x 400 mm | 190 x 190 x 325 mm | Ø 55 x 400 mm | 90 x 225 mm |
| <p>Base y caña intermedia de acero cincado. Debe anclarse al suelo. Peso: 30 kg</p> <p>Base and middle galvanized steel rib. Must be anchored to the ground. Weight: 30 kg</p> <p>Socle et tube intermédiaire en acier zingué. Doit être ancré au sol. Poids : 30 kg</p> <p>Ankerplatte und Standrohr aus verzinktem Stahl. Diese Ankerplatte muss im Boden verankert werden. Gewicht: 30 kg</p> <p>Base e veio intermédio em aço zincado. Deve ser fixada ao chão. Peso: 30 kg</p> | <p>105-1/IB: Caña intermedia de acero cincado. Se suministra con el parasol. Peso: 3 kg</p> <p>105-2: Base de empotrar de acero galvanizado + tapa de aluminio. Peso: 3 kg</p> <p>Necesario conjunto 105-1/IB + 105-2 para empotrar el parasol</p> <p>105-1/IB Middle galvanized steel rib. Delivered placed in the mast of the umbrella. Weight: 3 kg</p> <p>105-2 Galvanized steel base to insert + aluminium cover. Weight: 3 kg</p> <p>105-1/IB + 105-2 set necessary to insert the umbrella</p> <p>105-1/IB Tube intermédiaire en acier zingué. Fourni emboîté dans le mât du parasol. Poids : 3 kg</p> <p>105-2 Socle d'encastrement en acier galvanisé + plaque en aluminium. Poids : 3 kg</p> <p>Ensemble 105-1/IB + 105-2 nécessaire pour encastrer le parasol.</p> <p>105-1/IB: Standrohr aus verzinktem Stahl. Es befindet sich bei der Lieferung am Mast des Sonnenschirms. Gewicht: 3 kg</p> <p>105-2: Bodenhülse aus galvanisiertem Stahl + Deckel aus Aluminium. Gewicht: 3 kg</p> <p>Man benötigt das Bauteile-Set 105-1/IB + 105-2, um den Sonnenschirm zu verankern.</p> <p>105-1/IB Veio intermédio em aço zincado. E fornecido colocado no mastro do guarda-sol. Peso: 3 kg</p> <p>105-2 Base de encaixe em aço galvanizado + tampa de alumínio. Peso: 3 kg</p> <p>Necessário conjunto 105-1/IB + 105-2 para encaixar o guarda-sol.</p> | <p>18-1/IB: Caña intermedia de acero cincado con bisagra oculta con resorte. Se suministra colocada en el mástil del parasol. Peso: 2 kg</p> <p>18-2/IB: Base de empotrar y tapa de acero cincado. Necesario conjunto 18-1/IB + 18-2/IB para empotrar el parasol. Peso: 2 kg</p> <p>18-1/IB Middle galvanized steel rib with a concealed spring hinge. Delivered placed in the mast of the umbrella. Weight: 2 kg</p> <p>18-2/IB Galvanized steel base to insert and cover. 18-1/IB + 18-2/IB set necessary to insert the umbrella. Weight: 2 kg</p> <p>18-1/IB Tube intermédiaire en acier zingué avec charnière invisible à ressort. Fourni emboîté dans le mât du parasol. Poids : 2 kg</p> <p>18-2/IB Socle à encastrer et plaque en acier zingué. Ensemble 18-1/IB + 18-2/IB nécessaire pour encastrer le parasol. Poids : 2 kg</p> <p>18-1/IB: Standrohr aus verzinktem Stahl mit nicht sichtbarem Scharnier mit Feder. Es befindet sich bei der Lieferung am Mast des Sonnenschirms. Gewicht: 2 kg</p> <p>18-2/IB: Bodenhülse und Deckel aus galvanisiertem Stahl. Man benötigt das Bauteile-Set 18-1/IB + 18-2/IB, um den Sonnenschirm zu verankern. Gewicht: 2 kg</p> <p>18-1/IB Veio intermédio em aço zincado com dobradiça oculta com mola. É fornecido colocado no mastro do guarda-sol. Peso: 2 kg</p> <p>18-2/IB Base de encaixe e tampa de aço zincado. Necesário conjunto 18-1/IB + 18-2/IB para encaixar o guarda-sol. Peso: 2 kg</p> | | |

Parasol de gran diseño y resistencia. Estructura de acero especial instalado mediante placa de anclaje en la cimentación. Ideal para espacios tan diversos como terrazas, jardines, bares, restaurantes, hoteles, zonas deportivas, zonas públicas, campings, centros comerciales, pistas de esquí, puertos, aeropuertos...

Umbrella with a great design and strength. Special steel structure installed by means of an anchoring plate in the foundation. Ideal for diverse areas such as terraces, gardens, bars, restaurants, hotels, sports facilities, public areas, camp grounds, shopping centres, ski resorts, ports, airports, etc.

Parasol de haut design et grande résistance. Structure en acier spécial installée au moyen d'une plaque d'ancrage dans les fondations. Idéal pour des espaces aussi divers que terrasses, jardins, bars, restaurants, hôtels, zones sportives, espaces publics, campings, centres commerciaux, pistes de ski, ports, aéroports...

Sonnenschirm mit exzellentem Design und hoher Widerstandsfähigkeit. Gestell aus Spezialstahl, das mit einer Ankerplatte im Zementboden verankert wird. Ideal für so unterschiedliche Flächen wie zum Beispiel Terrassen, Gärten, Bistros, Restaurants, Hotels, Sporteinrichtungen, öffentliche Bereiche, Campingplätze, Einkaufszentren, Skipisten, Häfen, Flughäfen...

Guarda-sol de alta resistência e design. Estrutura de aço especial que se instala por meio de uma placa fixada a cimento. Ideal para espaços tão diferentes como esplanadas, jardins, bares, restaurantes, hotéis, zonas desportivas e/ou públicas, parques de campismo, centros comerciais, pistas de ski, portos, aeroportos, etc.



CARACTERÍSTICAS

- Resistencia máxima al viento de 140 km/h
- Instalación mediante placa de anclaje
- Necesita cimentación
- Estructura de acero con cables interiores y accesorios de acero inoxidable
- Color estructura estándar: Blanco RAL 9016 (Para otros colores consultar)

TEJIDOS

PVC

OPCIONES COMPLEMENTARIAS

- Posibilidad de serigrafía
- Iluminación en las varillas con LEDS
- Cortinas laterales
- Canaleras de unión
- Batería portátil de 12V
- Mamparas
- Tarima
- Mobiliario
- Calefacción

FEATURES

- Maximum wind resistance of 140 km/h
- Installation by means of an anchor plate
- Needs foundation
- Steel frame with internal cables and stainless steel accessories
- Standard structure colour: white RAL 9016 (Other colours on request)

FABRICS

PVC

ADDITIONAL OPTIONS

- Option to silkscreen
- LED lighting on the ribs
- Side curtains
- Joint rain gutter
- Portable 12V battery
- Partitions
- Platform
- Furniture
- Heating

CARACTÉRISTIQUES

- Résistance maximum au vent de 140 km/h
- Installation avec plaque d'ancrage
- Fondations nécessaires
- Structure en acier avec câbles intérieurs et accessoires en acier inoxydable
- Coloris structure standard : blanc RAL 9016 (Pour d'autres coloris nous consulter)

TISSUS

PVC

OPTIONS COMPLÉMENTAIRES

- Possibilité de sérigraphie
- Éclairage sur les baleines par LED
- Rideaux latéraux
- Gouttières de jonction
- Batterie portable 12 V
- Écrans
- Plateau
- Mobilier
- Chauffage



MERKMALE

- Maximale Windbeständigkeit von 140 km/Std
- Installation mit Ankerplatte
- Fundament erforderlich
- Stahl-Gestell mit Innenkabeln und Zubehör aus Edelstahl
- Standard-Farbe des Gestells: Weiß RAL 9016 (Weitere Farben auf Anfrage)

CARACTERÍSTICAS

- Resistência máxima ao vento até 140 km/h
- Instalação por meio de placa de fixação
- Necessita de base de cimento
- Estrutura em aço com cabos interiores e acessórios em aço inoxidável
- Cor estrutura standard: Branco RAL 9016 (Para outras cores consultar)

OPCIONES / OPTIONS / OPTIONS / OPTIONEN / OPÇÕES



Para más opciones ver catálogo Accesorios
 For more options see Accessories catalogue
 Pour plus d'options voir le catalogue Accessoires
 Für weitere Optionen siehe Zubehör-Katalog
 Para mais opções ver catálogo Acessórios

STOFFE

PVC

TECIDOS

PVC

ZUSATZAUSSTATTUNG

- Möglichkeit eines Siebdrucks
- LED-Beleuchtung in den Dachstreben
- Seitenbehänge
- Verbundregenninnen
- Tragbare Batterie von 12 V
- Sichtschutz
- Bodenbelag
- Möbel
- Heizung

OPÇÕES COMPLEMENTARES

- Possibilidade de serigrafia
- Iluminação nas varetas com LEDS
- Cortinas laterais
- Canos de união
- Bateria portátil de 12V
- Divisórias
- Estrado
- Mobiliário
- Aquecimento



Para otros colores consultar - Other colours on request -
 Pour d'autres coloris nous consulter - Weitere Farben auf
 Anfrage - Para outras cores consultar







ADO, S.A. C/ Acer 37-43. Badalona. España
Tel. +34 93 456 03 03 ado@adosa.es www.adosa.es

Andorra – France – Latin America – Middle East – Portugal – Spain – Tunisia – United Kingdom