



SEPARADOR VIAL

MODELO PATENTADO
PATENTED MODEL

MOMPE 3



Ref. MOMPE3

MEDIDAS:

Anchura: 250 mm.
Altura total: 100 mm.
Longitud: 550 mm.
Peso: 5,7 Kg.

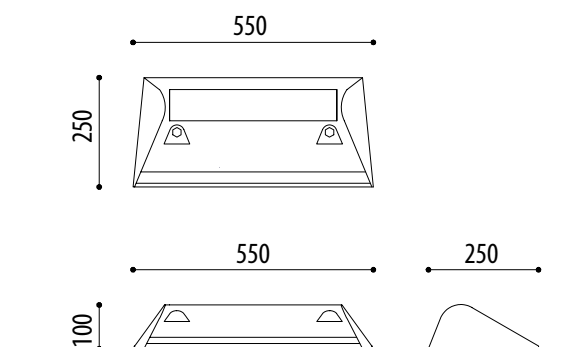

Separador vial modular asimétrico modelo Mompe 3 de caucho negro con dos franjas de caucho vulcanizado en blanco que se funden con el resto de la pieza.

Separador vial en piezas monobloques de 550 mm. que pueden ser instaladas de manera individual o en bloques.

Diseñado para proteger a los ciclistas, su diseño ofrece una gran visibilidad y aporta más seguridad a los ciclistas.

TONILLERÍA OPCIONAL:

Conjunto de tornillería formado por varilla roscada M-12 mm. zincada y tuerca.

Por cada conjunto Mompe 3 serán necesarios 2 unidades de tornillería.

Ref. MOMPETOR



CARACTERÍSTICAS:

- Mayor protección para los ciclistas, al tener el lado de los vehículos más elevado dificulta el paso de estos.
- Diseño modular que ofrece una gran resistencia mecánica a los impactos.
- Alta visibilidad por sus dos bandas blancas.
- Gran resistencia a la abrasión.
- Fácil montaje con tacos metálicos.
- Instalación en módulos de dos piezas o en tramos rectos según necesidades.





SEPARADOR VIAL

MODELO PATENTADO
PATENTED MODEL

MOMPE 3



EJEMPLOS DE INSTALACIONES:

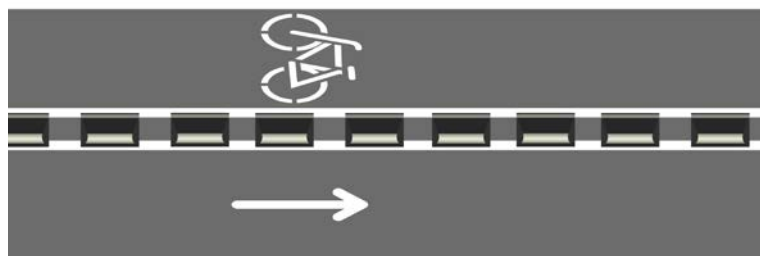
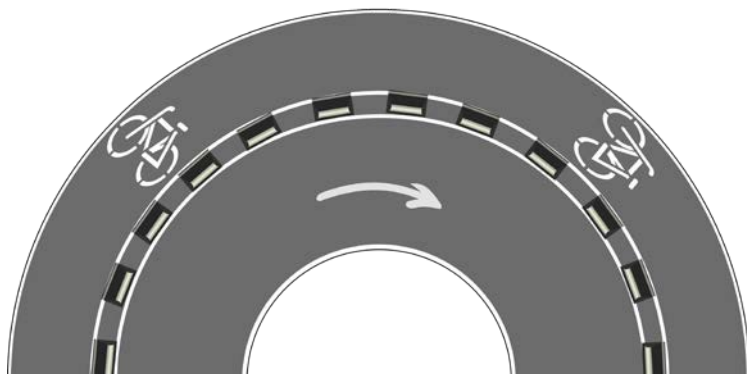

PROPIEDADES	NORMA	UNIDAD	VALORES
Dureza	UNE-EN ISO 868-98	°Shore A	81
Abrasión	UNE-EN ISO 12770:2000	mm ³	167
Resistencia a la tracción	UNE-EN 12803:2001	Kg. / cm ²	51.3
Resistencia al desgarro	UNE-EN 12771:2000	N / mm.	8.58
Alargamiento a la rotura	UNE-EN 12803:2001	%	142
Resistencia: en frío	Excelente		
Resistencia: en caliente	Buena		
Deformación remanente por compresión: a -40° C	Buena		
Deformación remanente por compresión: a 23° C	Buena		
Resistencia al calor	Buena		
Resistencia al frío	Buena		
Resistencia a la luz solar	Buena		
Resistencia a la oxidación	Buena		
Resistencia al agua	Buena		
Resistencia a esteres y cetonas	Buena		

ADO, SA. se reserva el derecho a modificar las especificaciones de los productos sin previo aviso.



MÁS INFORMACIÓN EN: www.adosa.es | ado@adosa.es

Oficina, Fábrica y Almacén logístico: c/ Acer 37-43 Pol. Ind. Les Guixeres - 08915 Badalona. - Tel. 93.456 03 03 (8 lín.)

Oficina zona centro: Pso. Castellana, 141 Plt. 20 - Edificio Cuzco IV - 28046 Madrid. - Tel. 91 577 90 95

Exposición y Ventas: c/ Indústria 173 bajos - 08025 Barcelona. - Tel. 93 456 03 02

Almacén logístico: Camí del crist. Pol. ind. 2 parcela 5. 08340 Vilassar de Mar. - Tel. 93 395 79 17