



PROTECTOR ÁRBOLES / FAROLAS

NOGAL



Protector para árboles y farolas modelo Nogal compuesto por 4 elementos individuales. Construido con tubo de acero inoxidable AISI 304 pulido brillante.

Con asiento / apoyo de listones de madera tropical de 750x100x35 mm.

ACABADOS ESTÁNDAR:

Acero inoxidableRef. PTNOGALI

Ref. PTNOGALI

MEDIDAS:

Anchura: 1480 mm.
Altura vista: 750 mm.
Altura total: 950 mm.
Longitud: 1480 mm.

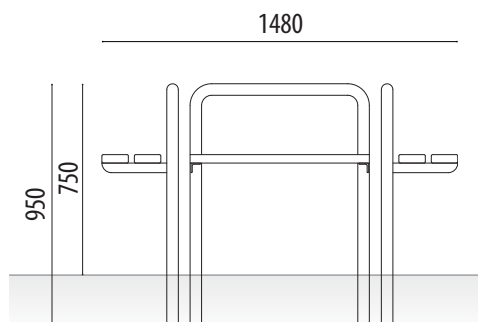

ADO, SA. se reserva el derecho a modificar las especificaciones de los productos sin previo aviso.



MÁS INFORMACIÓN EN: www.adosa.es | ado@adosa.es

Oficina, Fábrica y Almacén logístico: c/ Acer 37-43 Pol. Ind. Les Guixeres - 08915 Badalona. - **Tel. 93 456 03 03** (8 lín.)
Oficina zona centro: Pso. Castellana, 141 Plt. 20 - Edificio Cuzco IV - 28046 Madrid. - **Tel. 91 577 90 95**
Almacén logístico: Camí del crist. Pol. ind. 2 parcela 5. 08340 Vilassar de Mar. - **Tel. 93 395 79 17**