



# PILONA FIJA (FUNDICIÓN)

## VÍA AUGUSTA



**Pilona modelo Vía Augusta** construida en hierro fundición y acabada en oxirón negro.

### ACABADOS ESTÁNDAR:

Oxirón negro .....Ref. PVIAAUG

### CARACTERÍSTICAS:

- Material: Fundición.
- Acabado: pintura negra antióxido.

### INSTALACIÓN:

*Instalación mediante trabajos de albañilería.*

- Base empotrable.

### Importante:

- Para una correcta instalación de la pizona es imprescindible rellenar completamente el interior con hormigón.
- Se recomienda insertar varillas de rea.



Ref. PVIAAUG

### MEDIDAS:

Diámetro:  $\varnothing$  155 mm.  
Altura vista: 402 mm.  
Altura total: 527 mm.  
Peso: 16,5 Kg.

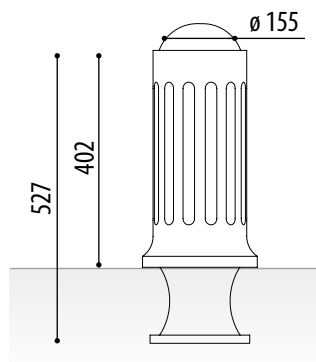

ADO, SA. se reserva el derecho a modificar las especificaciones de los productos sin previo aviso.



MÁS INFORMACIÓN EN: [www.adosa.es](http://www.adosa.es) | [ado@adosa.es](mailto:ado@adosa.es)

**Oficina, Fábrica y Almacén logístico:** c/ Acer 37-43 Pol. Ind. Les Guixeres - 08915 Badalona. - Tel. 93.456 03 03 (8 lín.)

**Oficina zona centro:** Pso. Castellana, 141 Plt. 20 - Edificio Cuzco IV - 28046 Madrid. - Tel. 91 557 90 95

**Exposición y Ventas:** c/ Indústria 173 bajos - 08025 Barcelona. - Tel. 93 456 03 02

**Almacén logístico:** Camí del crist. Pol. ind. 2 parcela 5. 08340 Vilassar de Mar. - Tel. 93 395 79 17