



# BANCO URBANO ENTE



**Banco urbano modelo Ente** compuesto por 5 listones de madera tropical de 1800x110x35 mm.

Estructura construida con pasamanos de 60x8 mm. plegado y chapa de 10 mm. en forma de "T".

Permite la combinación estética de materiales (hierro, corten, inoxidable, ...) entre la chapa y el pasamanos.

Diseñado mediante un sencillo sistema de tornillería para facilitar el montaje y economizar el transporte.

Ideal para ayuntamientos, centros comerciales, colegios, plazas, calles, parques,...

#### ACABADOS ESTÁNDAR:

Oxirón gris ..... **Ref. BENTEG01**

#### OPCIONAL:

- Posibilidad de listones de madera sintética.
- Posibilidad de listones de hierro.
- Posibilidad de fabricar en imitación corten ó en otros colores.

Se suministra el banco desmontado para facilitar el transporte.

**Ref. BENTEG01**

#### MEDIDAS:

Anchura: 505 mm.

Altura vista / total: 800 mm.

Longitud: 1812 mm.

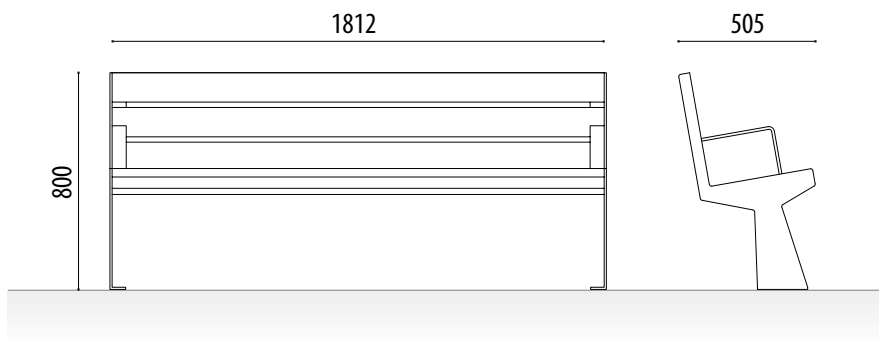

Madera



Tubo



Chapa lisa

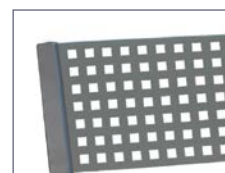

Chapa perforada



# SILLA URBANA ENTE



Ref. SENTEG01

**Silla urbana modelo Ente** compuesta por 5 listones de madera tropical de 1800x110x35 mm.

Estructura construida con pasamanos de 60x8 mm. plegado y chapa de 10 mm. en forma de "T".

Permite la combinación estética de materiales (hierro, corten, inoxidable, ...) entre la chapa y el pasamanos.

Diseñada mediante un sencillo sistema de tornillería para facilitar el montaje y economizar el transporte.

Ideal para ayuntamientos, centros comerciales, colegios, plazas, calles, parques,...

#### ACABADOS ESTÁNDAR:

Oxirón negro ..... Ref. SENTEN01

#### OPCIONAL:

- Posibilidad de listones de madera sintética.
- Posibilidad de listones de hierro.
- Posibilidad de fabricar en imitación corten ó en otros colores.

#### MEDIDAS:

Anchura: 505 mm.  
Altura vista / total: 800 mm.  
Longitud: 612 mm.

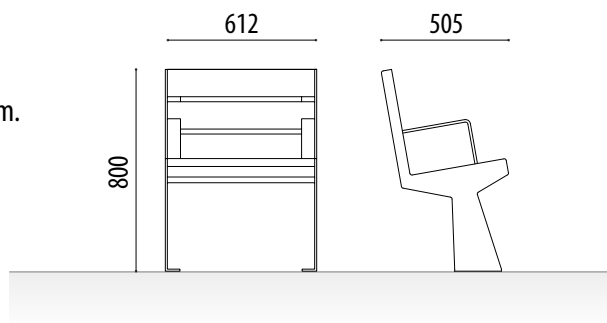

Madera



Tubo



Chapa lisa

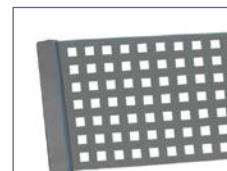

Chapa perforada



MÁS INFORMACIÓN EN: [www.adosa.es](http://www.adosa.es) | [ado@adosa.es](mailto:ado@adosa.es)

**Oficina, Fábrica y Almacén logístico:** c/ Acer 37-43 Pol. Ind. Les Guixeres - 08915 Badalona. - Tel. 93.456 03 03 (8 lín.)

**Oficina zona centro:** Pso. Castellana, 141 Plt. 20 - Edificio Cuzco IV - 28046 Madrid. - Tel. 91 577 90 95

**Exposición y Ventas:** c/ Indústria 173 bajos - 08025 Barcelona. - Tel. 93 456 03 02

**Almacén logístico:** Camí del crist. Pol. ind. 2 parcela 5. 08340 Vilassar de Mar. - Tel. 93 395 79 17